

S1

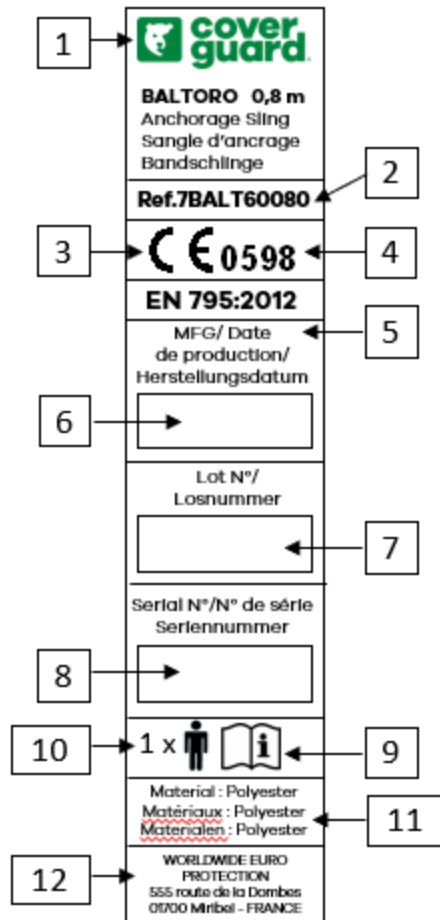

7BALT60080
7BATU30150

Model name	Reference	Length
BALTORO	7BALT60080	0,8 m
BATURA	7BATU30150	1,5 m

S2

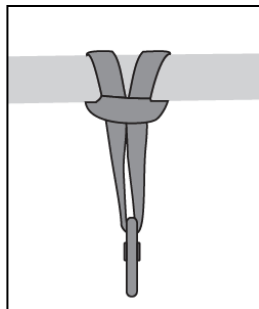

CE 0598

* **WORLDWIDE EUROPROTECTION 555 route de la Dombes – 01700 Les Echets, Miribel – France**

** **Notified body:** SATRA Technology Europe Ltd, Bracetown Business Park, Clonee, Co. Meath D15 YN2P, Ireland (n° 2777)

*** **Notified body for production control:** SGS Fimko Oy, P.O. Box 30 (Särkiniementie 3), 00211 HELSINKI, Finland (notified body n°0598)

**** **Declaration of Conformity** https://wep.ovh/files/declaration_conformity/

LIRE ATTENTIVEMENT CETTE NOTICE AVANT D'UTILISER CE PRODUIT :

Les anneaux de sangle sont conçus pour être utilisés comme dispositif d'ancrage mobiles suivant la norme EN 795:2012 lors de travaux en hauteur. L'anneau de sangle se positionne sur la structure d'ancrage (tube, poutre, ...), en faisant une cravate (voir schéma S2).

Cette sangle en polyester a été conçue pour minimiser les risques et/ou apporter une plus grande protection contre le danger des chutes de hauteur. Cependant, il est important de rappeler qu'aucun article d'équipement de protection individuel ne peut fournir une totale protection et doit toujours être utilisé avec précaution pendant l'exercice de l'activité à risque. La longueur totale d'un équipement avec un absorbeur d'énergie comprenant une longe, des extrémités manufacturées et des connecteurs ne doit pas dépasser 2m (par exemple, connecteur + longe + absorbeur d'énergie + connecteur). Un harnais antichute est le seul dispositif de préhension du corps qu'il soit permis d'utiliser dans un système d'arrêt des chutes. Avant et pendant l'utilisation du produit, il y a lieu d'envisager la manière dont le sauvetage éventuel pourrait être assuré de manière efficace et en toute sécurité. Il est essentiel pour des raisons de sécurité de vérifier l'espace libre requis sous l'utilisateur sur le lieu de travail avant chaque utilisation possible de manière qu'en cas de chute, il n'y ait pas de collision avec le sol, ni présence d'autre obstacle sur la trajectoire de chute.

UNE LONGE SANS ABSORBEUR D'ÉNERGIE NE DOIT PAS ÊTRE UTILISÉE COMME SYSTÈME D'ARRÊT DES CHUTES.
PERFORMANCE ET LIMITES D'UTILISATION : L'équipement a été certifié conforme à la norme EN 795:2012 et convient pour l'utilisation par une seule personne.

ATTENTION : le traumatisme de suspension, aussi appelé « syndrome du harnais » est la perte de conscience consécutive au maintien prolongé dans une position suspendue verticale et l'absence de mouvement. Il peut survenir après l'arrêt d'une chute, en attendant la venue des secours suspendu dans son harnais. Pour diminuer les risques, utilisez des sangles anti-traumatisme de suspension avec votre harnais, pour soulager la compression sur vos jambes et rétablir la circulation sanguine pendant l'attente des secours.

LIMITATIONS :

- L'équipement est la propriété de l'utilisateur seul. Il convient que le produit ne soit utilisé que par des personnes compétentes et formées, capable médicalement de gérer leur propre sécurité et les situations d'urgence, qui ont eu un entraînement particulier ou que l'utilisateur soit sous la surveillance directe de telles personnes. L'équipement ne doit pas être utilisé au-delà de ses limites ou dans toute autre situation que celle pour laquelle il est prévu.
- La résistance de la structure d'accueil doit être supérieure à 12 kN et le point d'ancrage doit être placé au-dessus de la tête de l'utilisateur.
- Lorsque le dispositif est utilisé dans un système d'Arrêt de chute, l'utilisateur doit utiliser un élément de liaison limitant les forces générées lors de l'arrêt d'une chute à 6 kN.
- Cet équipement est un EPI pour la protection des chutes de hauteur et ne doit en aucun cas être utilisé pour du levage de charge.**

5. Cette sangle ne doit pas être utilisée dans un environnement hautement basique, acide ou corrosif. Un vieillissement prématuré peut apparaître en raison de conditions climatiques (chaleur, froid, humidité). Ne jamais utiliser l'équipement sur des arêtes vives et éviter toute proximité avec un réactif chimique.

6. Il est essentiel pour la sécurité d'un système d'arrêt des chutes, que le dispositif ou le point d'ancrage soit toujours correctement positionné et que le travail soit effectué de manière à réduire au minimum le risque de chutes et la hauteur de chute. L'utilisation de l'anneau de sangle ne génère pas de déflexion ou de déplacement.

MODE D'EMPLOI : l'anneau de sangle doit être utilisée comme point d'ancrage uniquement si aucun autre point d'ancrage structurel n'est présent. L'anneau de sangle doit être relié par un mousqueton conforme à la EN 362.

INSTRUCTIONS GÉNÉRALES: 1. Vérifiez toujours l'équipement avant de l'utiliser afin de repérer d'éventuels dommages ou défauts existants dans le mécanisme.
 2. En cas de doute survenant sur l'état de l'équipement ou si celui-ci a servi dans l'arrêt d'une chute, ce dernier doit être remplacé impérativement et retiré de la circulation.

COMPATIBILITÉ: Ce produit doit être utilisé dans le cadre d'un système d'arrêt des chutes conforme à la norme EN 363 en combinaison avec un harnais antichute conforme à la norme EN 361 et un ancrage conforme à la norme EN795. Les instructions d'utilisations des composants individuels doivent être prises en compte également.

STOCKAGE ET TRANSPORT: Veillez à ce que le conditionnement d'origine du fabricant soit utilisé pendant le transport afin d'éviter toute détérioration. Quand vous ne l'utilisez pas, stockez la sangle dans un endroit bien aéré, à distance d'environnement basique ou acide. Si le produit est humide, faites le sécher complètement avant de le ranger. Ne jamais placer d'éléments lourds sur le produit. Si possible, évitez les plages répétées et préférez le stockage accroché en position verticale.

NETTOYAGE: En cas de petites salissures, utilisez un chiffon en coton ou une brosse douce. N'utilisez pas de matériel abrasif. N'utilisez pas de détergents acides ou basiques. Pour un nettoyage intensif, tremper la longe dans une eau entre 30° et 40°C avec un détergent neutre (pH +7).

REPARATION: Si la sangle est endommagée, elle NE fournira PAS le niveau de protection optimale. Cela doit donc entraîner le remplacement immédiat de l'équipement défectueux. Ne jamais utiliser un produit défectueux. La réparation, l'adjonction d'élément ou la modification du produit n'est pas permise. Aucune pièce de rechange n'est disponible.

DURÉE DE VIE : La durée de vie de l'équipement peut atteindre 10 ans mais une inspection avant chaque utilisation est obligatoire. La durée de vie dépend surtout des conditions d'utilisations.

MARQUAGE: voir schéma S1

1- Marque du fabricant	5- N° de la norme	9- Se référer à la notice
2- Référence du produit	6- Mois / Année de production	10. 1 utilisateur seulement
3- Logo CE	7- N° de lot	11. Composition du produit
4- N° de l'organisme notifié réalisant le contrôle de la production	8- N° de série	12. Adresse du fabricant

VERIFICATION :

Il est recommandé de faire inspecter et de contrôler l'équipement par une personne compétente pour repérer un dommage ou une faille quelconque quand le besoin se fait sentir, mais tous les douze mois au maximum car la sécurité de l'utilisateur est liée au maintien de l'efficacité et à la résistance de l'équipement. Dans le cas où des défauts sont observés, le produit doit être remplacé immédiatement. La lisibilité des marquages doit également être contrôlée. Les observations doivent être rapportées dans un document basé sur l'exemple de la fiche d'identification et d'historique des examens T1 et affilié à l'équipement.

IDENTIFICATION et RAPPORT D'INSPECTION:

Il est essentiel de conserver une carte d'identification avec l'historique des vérifications périodiques de l'équipement, reprenant les indications ci-dessous, comme montré dans la fiche on T1 :

1. Type d'équipement et Modèle	8. Nom de l'utilisateur
2. Fabricant	A. Historique des examens périodiques
3. Numéro de lot	B. Dates et détails de chaque examen périodique
4. Numéro de série	C. Commentaires
5. Date de fabrication	D. Nom du contrôleur
6. Date d'achat	E. Signature
7. Date de 1 ^{ère} utilisation	F. Prochaine date d'examen

Fabricant : voir * / Organisme de certification : voir ** / Organisme notifiée de contrôle : voir *** / Déclaration de conformité : voir ****

Il est essentiel pour la sécurité de l'utilisateur que cette notice soit rédigée dans la langue officielle du pays d'utilisation du produit. Si ce n'est pas le cas, contacter WORLDWIDE EURO PROTECTION.

LESEN SIE DIE FOLGENDEN HINWEISE VOR DEM GEBRAUCH AUFMERKSAM DURCH

Bandschlingen sind für die Verwendung als mobile Verankerungen gemäß EN795 bei Arbeiten in der Höhe ausgelegt. Die Bandschlinge wird um die Ankerstruktur (Rohr, Balken...) gelegt, indem sie wie in Schema 2 (S2) gezeigt herumgeschlungen wird. Diese Bandschlinge aus Polyester soll die Gefahren minimieren und / oder vor der Gefahr eines Sturzes aus der Höhe schützen.

Beachten Sie jedoch, dass eine persönliche Schutzausrüstung niemals einen vollständigen Schutz bieten kann und daher beim Ausführen gefährlicher Arbeiten stets mit der nötigen Vorsicht verwendet werden muss. Die Gesamtlänge eines Auffangsystems mit Falldämpfer, das aus Verbindungsmittel, Endverbindungen und Verbindungselementen besteht (z. B. Verbindungselement + Verbindungsmittel + Falldämpfer + Verbindungselement), darf höchstens 2 m betragen. Das einzige zulässige Element, das in einem Auffangsystem zur Umschließung des Körpers verwendet werden darf, ist ein Auffanggurt. Vor dem Einsatz und während der Arbeit mit der Schutzausrüstung sind stets geeignete Maßnahmen für den Fall eines Absturzes festzulegen, um sicherzustellen, dass die Rettung unverzüglich und ohne zusätzliche Sicherheitsrisiken durchgeführt werden kann. Aus Sicherheitsgründen muss vor Beginn der Arbeit überprüft werden, ob ein ausreichender Freiraum zwischen dem Arbeiter und dem Boden gegeben ist, um zu vermeiden, dass der Benutzer im Falle eines Absturzes auf den Boden oder auf sonstige Hindernisse stößt.

EIN VERBINDUNGSMITTEL OHNE FALLDÄMPFER DARF NICHT ALS AUFFANGSYSTEM EINGESETZT WERDEN.

LEISTUNGSMERKMALE UND NUTZUNGSBESCHRÄNKUNGEN: Diese Ausrüstung ist gemäß EN 795:2012 Typ B zertifiziert.

ACHTUNG: „Orthostatische Unverträglichkeit“, bekannt als „Hängetrauma“, ist der Verlust des Bewusstseins, wenn der menschliche Körper für einen bestimmten Zeitraum mit eingeschränkter Bewegung aufrecht gehalten wird. Es kann nach einem Sturz auftreten, wenn man im Auffanggurt hängt und auf Rettung wartet. Um das Risiko zu verringern, verwenden Sie Schlinge gegen Hängetrauma in Verbindung mit Ihrem Auffanggurt, um das Druckgewicht von Ihren Beinen zu nehmen und die Durchblutung wiederherzustellen, während Sie auf die Rettung warten.

GEBRAUCHSEINSCHRÄNKUNGEN: 1. Die Ausrüstung ist Eigentum des jeweiligen Benutzers. Die Ausrüstung darf nur von ausgebildeten und qualifizierten Personen verwendet werden, die gesundheitlich in der Lage sind, für ihre eigene Sicherheit Sorge zu tragen und bei Notfällen verantwortlich zu handeln. Der Benutzer muss eine entsprechende Ausbildung erhalten haben oder von einer entsprechend ausgebildeten Person beaufsichtigt werden. Die Schutzausrüstung darf nur für den angegebenen Verwendungszweck und im Rahmen der angegebenen Einschränkungen eingesetzt werden.

2. Die Struktur, an der der Anker befestigt ist, muss mindestens 12 kN betragen. Der Anschlagpunkt muss über dem Kopf des Benutzers liegen.

3. Wenn die Ausrüstung in einem Fallschutzsystem verwendet wird, muss der Benutzer ein Verbindungselement verwenden, das die während des Aufhaltens eines Sturzes ausgeübten Kräfte auf 6 kN begrenzt.

4. **Diese Ausrüstung ist eine PSA zum Schutz vor persönlichem Absturz und darf in keinem Fall für das Anheben von Material verwendet werden.**

5. Diese Ausrüstung darf nicht in einer Umgebung eingesetzt werden, in der es besonders basischen, säurehaltigen oder korrosiven Stoffen ausgesetzt ist. Umwelteinwirkungen (Hitze, Kälte, Feuchte) können eine vorzeitige Alterung der Ausrüstung bewirken. Die Ausrüstung niemals an scharfen Kanten einsetzen. Nähe zu chemisch reagierenden Stoffen vermeiden.

6. Zur Gewährleistung der Sicherheit eines Auffangsystems muss die Anschlageinrichtung bzw. der Anschlagpunkt richtig positioniert sein und die Arbeiten müssen so ausgeführt werden, dass die Absturzgefahr und -höhe möglichst gering gehalten werden.

Die Verwendung der Bandschlinge führt nicht zu einer Auslenkung oder Verschiebung.

ANWENDUNG: die Bandschlinge darf nur als Verankerungspunkt benutzt werden, wenn kein anderer struktureller Verankerungspunkt vorhanden ist. Die Bandschlinge muss mit einem Karabiner gesichert sein, der dem EN 362 Norm entspricht.

ALLGEMEINE HINWEISE: 1. Führen Sie vor der Nutzung der Ausrüstung immer eine Vorprüfung durch, um sicherzustellen, dass sie sich in einem betriebsbereiten Zustand befindet und ordnungsgemäß funktioniert.

2. Bei Zweifeln in Bezug auf das Produkt oder wenn die Ausrüstung zum Aufhalten eines Sturzes verwendet wurde, sofort außer Betrieb setzen.

KOMPATIBILITÄT: Dieses Produkt muss in einem Absturzschutzsystem gemäß der Norm EN363 in Kombination mit einem Auffanggurt gemäß der Norm EN361 und mit einer Verankerung gemäß der Norm EN795 verwendet werden. Die Gebrauchsanleitungen der einzelnen Komponenten sind ebenfalls zu beachten.

LAGERUNG UND TRANSPORT: Stellen Sie sicher, dass die Verpackung des Herstellers während des Transports verwendet wird, um Schäden zu vermeiden. Lagern Sie die Ausrüstung bei Nichtgebrauch an einem gut gelüfteten Ort, an dem es keinen basischen oder säurehaltigen Stoffen ausgesetzt ist. Lassen Sie eine feuchte Ausrüstung vor der Lagerung stets gut trocknen. Legen Sie keine schweren Gegenstände auf die Ausrüstung. Vermeiden Sie ein Falten/Knicken des Führungsseils und lagern Sie es sofern möglich in vertikaler Position.

REINIGUNG: Beseitigen Sie geringfügige Verschmutzungen mit einem Baumwolltuch oder einer weichen Bürste. Verwenden Sie keine scheuernden Materialien. Verwenden Sie keine säurehaltigen oder basischen Reinigungsmittel. Um hartnäckige Verschmutzungen zu entfernen, legen Sie das Verbindungsmittel in 30 °C bis 40 °C warmes Wasser mit einem neutralen Reinigungsmittel (pH-Wert +7).

REPARATUR: Eine beschädigte Ausrüstung kann KEINEN optimalen Schutz bieten. Eine defekte Ausrüstung muss daher immer sofort ersetzt werden. Verwenden Sie niemals eine beschädigte Ausrüstung. Das Reparieren, Hinzufügen oder Ändern von Bestandteilen der Ausrüstung ist nicht zugelassen. Es sind keine Ersatzteile erhältlich.

LEBENSDAUER: Die Lebensdauer der Ausrüstung beträgt maximal 10 Jahre ab Herstellungsdatum, es muss jedoch vor der Verwendung eine Vorabprüfung und mindestens einmal jährlich eine Überprüfung durch eine sachkundige Person durchgeführt werden. Die Lebensdauer des Produkts hängt im Wesentlichen von seinem Gebrauchszustand ab.

KENNEICHNUNG: siehe Abbildung S1

1: Artikelnummer	5: Nummer der Norm	9: Siehe Gebrauchsanweisung
2: Herstellerlogo	6: Monat und Jahr der Herstellung	10: Nur 1 Benutzer
3: CE-Kennzeichnung	7: Losnummer	11: Produktzusammensetzung
4: Nr. der benannten Stelle für die Produktionskontrolle	8: Seriennummer	12: Adresse des Herstellers

INSPEKTION: Da die Sicherheit des Benutzers von der Leistung und der Widerstandsfähigkeit der Ausrüstung abhängt, sollte das Verbindungsmittel regelmäßig mindestens alle zwölf Monate überprüft werden. Die regelmäßige Inspektion muss von einer sachkundigen Person unter strikter Einhaltung der Herstellerrichtlinien durchgeführt werden. Bei festgestellten Mängeln ist die Ausrüstung unverzüglich auszutauschen. Die Etiketten und Kennzeichnung müssen während der regelmäßigen Inspektion kontrolliert werden. Wenn sie nicht lesbar sind, muss das Produkt entfernt und ersetzt werden.

IDENTIFIKATION UND INSPEKTIONSAUFZEICHNUNG: Es ist erforderlich, für jedes Element oder jedes System einen Ausweis mit den folgenden

Informationen aufzubewahren:

1. Typ der Ausrüstung, Modell	8. Benutzername
2. Hersteller	A. Verlauf der regelmäßigen Untersuchungen
3. Losnummer	B. Datum
4. Seriennummer	C. Kommentare
5. Herstellungsdatum	D. Name der verantwortlichen Stelle
6. Einkaufsdatum	E. Unterschrift
7. Datum der ersten Nutzung	F. Nächstes Fälligkeitsdatum

Hersteller: siehe * / Zertifizierungsstelle: siehe ** / Benannte Stelle für die Produktionskontrolle: siehe *** / Konformitätserklärung: siehe

*****Zur Gewährleistung der Sicherheit des Benutzers muss diese Gebrauchsanweisung in der jeweiligen Landessprache des Verwendungsorts ausgestellt sein. Ist dies nicht der Fall, wenden Sie sich an WORLDWIDE EURO PROTECTION.**

IT **PRIMA DI UTILIZZARE QUESTO PRODOTTO, SI RACCOMANDA DI LEGGERE ACCURATAMENTE LE PRESENTI ISTRUZIONI:**

Le fettucce di ancoraggio sono studiate per essere utilizzate come ancoraggi mobili durante i lavori in altezza, come previsto dalla norma EN795. La fettuccia di ancoraggio si dispone attorno alla struttura di ancoraggio (tubo, asta, ecc.) chiudendola a cappio, come illustrato nello schema 2 (S2). Questa fettuccia di ancoraggio in poliestere serve per ridurre al minimo i rischi e/o offrire una migliore protezione contro i rischi della caduta dall'alto. È tuttavia importante ricordare che nessun dispositivo di protezione individuale è in grado di garantire una protezione totale e che, durante l'esercizio di attività a rischio, deve essere sempre utilizzato con cautela. La lunghezza totale di un sottosistema con assorbitore d'energia include un cordone, delle estremità lavorate e dei connettori, non deve essere superiore a 2 m (ad esempio, connettore + cordone + assorbitore d'energia + connettore). L'imbracatura anticaduta è l'unico dispositivo di prensione del corpo che è ammesso utilizzare in un sistema d'arresto delle cadute. Prima e durante l'utilizzo del prodotto, è opportuno valutare il modo in cui effettuare l'eventuale salvataggio in modo efficace e in tutta sicurezza. A titolo di sicurezza, prima di ogni utilizzo del prodotto, è essenziale verificare lo spazio libero necessario sotto l'utente nel luogo di lavoro, in modo che, in caso di caduta, non vi siano impatti con il suolo, nè presenza di ostacoli sulla traiettoria di caduta.

UN CORDINE SENZA ASSORBITORE D'ENERGIA NON PUO' ESSERE UTILIZZATO COME SISTEMA D'ARRESTO DELLE CADUTE.
PERFORMANCE E LIMITI D'USO : questo dispositivo è certificato ai sensi della norma EN795:2012 classe B.
ATTENZIONE: l'intolleranza "ortostatica", nota anche come "trauma da sospensione", è la perdita dei sensi che può verificarsi quando il corpo umano resta in posizione sospesa in verticale, con movimenti limitati, per un certo periodo di tempo. Può verificarsi dopo una caduta da sospesi con l'imbracatura, in attesa dei soccorsi. Per ridurre il rischio, utilizzare le cinghie di sospensione antitrauma insieme all'imbracatura, al fine di liberare le gambe dal peso di compressione e ripristinare la circolazione del sangue mentre si attendono i soccorsi.

- LIMITI:** 1. L'apparecchiatura è di esclusiva proprietà dell'utente. È opportuno che il prodotto sia utilizzato esclusivamente da persone competenti e formate, in grado di gestire la loro sicurezza e le situazioni d'emergenza, che siano specificatamente formate o che l'utente agisca sotto sorveglianza diretta di tali persone. Non utilizzare l'attrezzatura oltre i propri limiti o in situazioni diverse da quella per cui è preposta.
2. La forza di resistenza della struttura alla quale si fissa l'ancoraggio deve essere superiore a 12 kN e il punto d'aggancio deve essere posizionato sopra la testa dell'utente.
3. Quando il dispositivo è impiegato in un sistema di arresto della caduta, l'utente deve utilizzare un connettore che limiti le forze esercitate durante l'arresto della caduta a 6 kN.
4. **Questo dispositivo è un DPI per la protezione individuale anticaduta e non deve mai essere utilizzato per sollevare materiale.**
5. Non utilizzare questo apparecchio in ambienti notevolmente basici, acidi o corrosivi. L'attrezzo potrebbe usurarsi prematuramente a causa delle condizioni climatiche (calore, freddo, umidità). Non utilizzare mai l'apparecchio su spigoli vivi, ed evitare di utilizzarlo in prossimità di reagenti chimici.
6. A titolo di sicurezza del sistema d'arresto delle cadute, è essenziale che il dispositivo o il punto d'aggancio sia sempre correttamente posizionato e che il lavoro sia svolto in modo da ridurre al minimo il rischio e l'altezza di caduta.

MODALITÀ D'USO: Utilizzare la fettuccia come punto d'aggancio solamente nel caso in cui non sia presente alcun altro punto d'aggancio strutturale. La fettuccia deve circondare un punto strutturale indeformabile con una forza inferiore a 12 kN ed essere collegata mediante un moschettone conforme alle norme EN 362.

ISTRUZIONI GENERALI : 1. Verificare sempre l'attrezzatura prima dell'uso, al fine di evidenziare eventuali danni o difetti del meccanismo. 2. In caso di dubbi circa lo stato dell'apparecchiatura o qualora sia stata utilizzata durante un arresto di caduta, sostituirla tassativamente e interromperne l'uso.

COMPATIBILITÀ: Questo prodotto deve essere utilizzato nel contesto di un sistema di arresto della caduta conforme alla norma EN363, in combinazione con un'imbracatura come previsto dalla norma EN361 e con un ancoraggio conforme alla norma EN795. Vedere anche le istruzioni per l'utente relative a ogni singolo componente.

MAGAZZINAGGIO E TRASPORTO: Accertarsi che durante il trasporto venga utilizzato l'imballaggio del produttore, al fine di prevenire eventuali danni. Qualora non debba essere utilizzato, riporre l'attrezzatura in un ambiente adeguatamente ventilato, a distanza da ambienti basici o acidi. Se il prodotto è umido, prima di riporlo, lasciarlo asciugare completamente. Non appoggiare mai oggetti pesanti sul prodotto. Se possibile, evitare di piegare ripetutamente il cavo d'aggancio. Si consiglia di riporlo appeso in posizione verticale.

PULIZIA: in caso di sporco trascurabile, pulire con un panno di cotone o con una spazzola morbida. Non utilizzare materiale abrasivo. Se è necessaria una pulizia intensa, lavare in acqua a una temperatura compresa fra 30°C e 60°C con un detersivo neutro (pH = 7). Non utilizzare detersivi acidi o basici.

RIPARAZIONE: Se l'attrezzatura è danneggiata, NON potrà garantire un livello di protezione ottimale. In tal caso, si raccomanda di sostituire immediatamente l'apparecchio difettoso. Non utilizzare mai prodotti difettosi. Non è consentito riparare, aggiungere degli elementi o modificare il prodotto. Non sono disponibili parti di ricambio.

DURATA UTILE: la durata utile massima di un dispositivo è di 10 anni dalla data di fabbricazione, ma è sempre necessario effettuare un controllo preliminare prima dell'uso; inoltre è necessario che almeno una volta all'anno il prodotto sia ispezionato da una persona competente. La durata utile del prodotto dipende sostanzialmente dalle condizioni di utilizzo.

MARCATURA: vedere schema S1

1- Riferimento del prodotto	5- Nr. della normativa	9- Vedere le istruzioni
2- Logo del fornitore	6- Mese e Anno di produzione	10- 1 solo utente
3- Logo CE	7- Nr. di lotto	11- Composizione del prodotto
4- Codice dell'organismo notificato per il controllo di produzione	8- Nr. di serie	12-Indirizzo del produttore

ISPEZIONE: considerando che la sicurezza dell'utente dipende dalle prestazioni e dalla resistenza del dispositivo, è necessario sottoporre il prodotto a ispezioni regolari, almeno ogni 12 mesi. L'ispezione periodica deve essere affidata a una persona competente e deve essere eseguita nel rispetto rigoroso delle istruzioni del produttore. Se vengono rilevati difetti, il dispositivo deve essere sostituito immediatamente. Le etichette e le marcature devono essere controllate in occasione dell'ispezione periodica. Se non sono leggibili, è necessario rimuovere e sostituire il dispositivo.

Le osservazioni devono essere annotate in un documento associato al dispositivo, come indicato nell'esempio a pagina 2 "REGISTRO ASSISTENZA E ISPEZIONE".

IDENTIFICAZIONE E REGISTRO D'ISPEZIONE: È importante conservare una scheda identificativa per ogni elemento o sistema, nella quale devono essere riportate le:

1. Tipo di attrezzatura e modello	8. Nome utente
2. Produttore	A. Storico dei controlli periodici
3. Numero di lotto	B. Data
4. Numero di serie	C. Commenti
5. Data di produzione	D. Nome dell'ispettore
6. Data di acquisto	E. Firma
7. Data del primo utilizzo	F. Prossima data prevista

Produttore: vedere * / Organismo notificato: vedere** / Organismo notificato per il controllo di produzione: vedere*** / Dichiarazione di conformità: vedere****

Ai fini della sicurezza dell'utente, è importante che questo documento sia scritto della lingua ufficiale del paese di utilizzo. In caso contrario, contattare WORLDWIDE EURO PROTECTION.

ES **LEA DETENIDAMENTE ESTA FICHA INFORMATIVA ANTES DE UTILIZAR ESTE PRODUCTO:**

Los anillos de anclaje están diseñados para usarse como anclajes móviles según la norma EN795 durante los trabajos en altura. El anillo de anclaje se coloca alrededor de la estructura de anclaje (tubería, viga, etc.) atándolo alrededor tal y como se muestra en el esquema 2 (S2). Este anillo de anclaje de poliéster está diseñado para minimizar los riesgos y/o proporcionar una mejor protección contra el riesgo de caída desde altura.

No obstante, es importante recordar que ningún equipo de protección individual puede proporcionar una protección total y se debe utilizar siempre con precaución al realizar la actividad de riesgo. La longitud total de un subsistema con un absorbedor de energía que incluya una eslinga, extremos manufacturados y conectores no debe superar los 2 m (por ejemplo, conector + cuerda + absorbedor de energía + conector). El único dispositivo de sujeción del cuerpo que está permitido utilizar en un sistema de detención de caídas es un arnés anticaídas. Antes y durante el uso del producto, es importante considerar un plan de rescate para ofrecer unas condiciones de seguridad óptimas. Antes de usarlo, asegurarse de que hay distancia suficiente bajo los pies del usuario para evitar que golpee el suelo en caso de caída. Asegurarse también de que no haya obstáculos entre el usuario y el suelo para evitar colisiones en caso de caída. NO SE PUEDE UTILIZAR UNA ESLINGA AMARRE SIN ABSORBEDOR DE ENERGÍA EN UN SISTEMA DE DETENCIÓN DE CAÍDAS.

EFICACIA Y LÍMITES DE UTILIZACIÓN: el equipo está certificado de conformidad con la clase B de la norma EN795:2012

ATENCIÓN: la «tolerancia ortostática», también conocida como «trauma por suspensión» o «síndrome del arnés» es la pérdida de conciencia como consecuencia del mantenimiento de una posición vertical e inmóvil durante un determinado periodo de tiempo. Puede ocurrir tras una caída, al quedar suspendido en el arnés esperando el rescate. Para disminuir el riesgo, usar cintas para trauma por suspensión junto con el arnés, para eliminar la presión del peso de las piernas y restaurar la circulación sanguínea mientras se espera al rescate.

- LIMITACIONES:** 1. El equipo es únicamente propiedad del usuario. Es conveniente que el producto sea utilizado solo por personas competentes y formadas, capaces de gestionar médicamente su propia seguridad y las situaciones de emergencia, que hayan recibido un entrenamiento específico o que el usuario esté bajo la vigilancia directa de dichas personas. El equipo no deberá utilizarse después de sus límites o en cualquier otra situación distinta a las previstas.
2. La fuerza de resistencia de la estructura en la que se fija en anclaje deberá ser superior a 12 kN y el punto de anclaje deberá estar situado por encima de la cabeza del usuario.
3. Cuando el dispositivo se usa en un sistema de detención de caída, el usuario debe usar un elemento de conexión que limite las fuerzas ejercidas durante la detención de una caída de hasta 6 kN.
4. **Este equipamiento es un EPI anticaídas y en ningún caso se deberá utilizar para elevar material.**
5. Este equipo no debe utilizarse en un entorno altamente básico, ácido o corrosivo. Debido a determinadas condiciones climáticas (calor, frío o humedad), podría producirse un envejecimiento prematuro. No utilice nunca el equipo sobre aristas vivas y evite cualquier proximidad con un reactivo químico.
6. Es esencial para la seguridad de un sistema de detención de caídas, que el dispositivo o el punto de anclaje esté siempre posicionado correctamente y que el trabajo se efectúe de modo que reduzca al mínimo el riesgo de caídas y la altura de la caída. El uso del anillo de anclaje no provoca desviación o desplazamiento.

MODO DE EMPLEO: el anillo debe utilizarse como punto de anclaje únicamente si no existe ningún punto de anclaje estructural. El anillo debe rodear un punto estructural indeformable por una fuerza inferior a 12 kN y estar unida por un mosquetón conforme a la norma EN362.

INSTRUCCIONES GENERALES:

- Realizar siempre una comprobación previa antes de usar el anclaje para asegurarse de que se encuentra en condiciones de uso y funcionamiento correctas.
 - En caso de duda con respecto al producto o si el equipo se ha utilizado para detener una caída, dejar de usarlo inmediatamente.
- COMPATIBILIDAD:** Este producto se debe utilizar en el marco de un sistema de detención de caídas conforme a la norma EN 363 en combinación con un arnés anticaída conforme a la norma EN 361 y un anclaje conforme a la norma EN 795. También se deben tener en cuenta las instrucciones de uso de los componentes individuales.

ALMACENAMIENTO Y TRANSPORTE: Asegúrese de utilizar el embalaje del fabricante durante su transporte para evitar cualquier daño. Cuando no lo utilice, almacene el producto en un lugar bien ventilado, lejos de un entorno básico o ácido. Si el producto está húmedo, déjelo secar completamente antes de guardarlo. No coloque nunca elementos pesados sobre el producto. Si es posible, evite los repetidos plegados de la cuerda y prefiera su almacenamiento colgado en posición vertical.

LIMPIEZA: en caso de pequeñas manchas, limpiar con un paño de algodón o un cepillo suave. No usar materiales abrasivos. Para una limpieza más exhaustiva, limpiar con agua entre 30 °C y 60 °C y usar un agente neutro (pH = 7). No usar detergentes ácidos o básicos.

REPARACIÓN: Si el producto está dañado, NO ofrecerá el nivel de protección óptimo. Cualquier elemento defectuoso deberá ser sustituido de inmediato. No utilice nunca un producto defectuoso. No se permite la reparación, el añadido de un elemento o la modificación del producto. No está disponible ninguna pieza de recambio.

VIDA ÚTIL: la vida útil del equipo es de un máximo de 10 años desde la fecha de fabricación, pero deberá realizar una comprobación previa antes de su uso y una inspección, al menos una vez al año, por una persona competente. La duración del producto depende básicamente de las condiciones de uso.

MARCADO: Ver esquema S1:

1 – Referencia del producto	5- Nº de la norma	9 – Ver las instrucciones
2- Marca del fabricante	6 – Mes y año de fabricación	10- Solo para un usuario
3- Logo CE	7 -Nº de lote	11- Composición del producto
4- N° del organismo acreditado realizando el control de la producción	8 -N° de serie	12-Dirección del fabricante

INSPECCIÓN: puesto que la seguridad del usuario depende del rendimiento y de la resistencia del equipo, el producto deberá someterse a inspecciones periódicas, al menos una vez al año. La inspección periódica deberá realizarla una persona competente respetando estrictamente las directrices del fabricante. En caso de observarse defectos, el equipo deberá sustituirse inmediatamente. Las etiquetas y marcas deberán controlarse durante la inspección periódica. Si no son legibles, el equipo deberá retirarse y sustituirse.

Las observaciones deberán recogerse por escrito en un documento unido al equipo, siguiendo el ejemplo de la página 2, «REGISTRO DE SERVICIO E INSPECCIÓN».

REGISTRO DE IDENTIFICACIÓN E INSPECCIÓN: Es esencial conservar una tarjeta de identificación para cada elemento o cada sistema, que contenga la siguiente información, como se muestra en T1:

1. Tipo de equipamiento y modelo	8. Nombre de usuario
2. Fabricante	A. Historial de exámenes periódicos
3. Número de lote	B. Fecha
4. Número de serie	C. Comentarios
5. Fecha de fabricación	D. Nombre del controlador
6. Fecha de compra	E. Firma
7. Fecha del primer uso	F. Fecha de próximo vencimiento

Fabricante: ver * / Organismo notificado: ver** / Organismo notificado para el control de producción: ver*** / Declaración de conformidad ver ****

Para la seguridad del usuario, es importante que esta hoja esté redactada en el idioma oficial del país en cuestión. Si no es así, por favor, póngase en contacto con WORLDWIDE EURO PROTECTION.

PT FOLHA DE INFORMAÇÕES DO UTILIZADOR - LEIA ATENTAMENTE ESTE UIS ANTES DE UTILIZAR O PRODUTO:

USO : Os anéis anel de de ancoragem são concebidas para serem utilizadas como âncoras móveis, de acordo com a norma EN795, durante os trabalhos em altura. O anel de correia é colocada em torno da estrutura de ancoragem (tubo, viga...), fazendo um laço ao redor, como mostrado no Esquema 2 (S2). Este anel de correia foi concebido para minimizar os perigos e/ou proporcionar proteção contra o perigo de queda de alturas.

Contudo, é importante lembrar que nenhum artigo de equipamento de proteção individual pode garantir proteção total, pelo que deve ser sempre utilizado com precaução durante o desempenho da tarefa que comporta o risco. O comprimento total de um subsistema com um absorvedor de energia incluindo um talabarte, extremidades manufacturadas e conectores não deve ultrapassar os 2 m (por exemplo, conector + cinta + absorvedor + conector). Um arnês antiqueda é o único dispositivo de preensão do corpo que pode ser utilizado num sistema antiqueda. Antes e durante o uso do produto, é importante considerar um plano de salvamento para fornecer condições de segurança ideais. Antes de usar, certifique-se de que há espaço suficiente debaixo dos pés do utilizador, para evitar que ele caia no chão em caso de queda. Além disso, certifique-se de que não há nenhum obstáculo entre o utilizador e o solo para evitar a colisão em caso de queda.

NÃO DEVE SER UTILIZADA UM TALABARTE SEM ABSORVEDOR DE ENERGIA COMO SISTEMA DE PARAGEM DE QUEDAS.

DESEMPENHO E LIMITES DE UTILIZAÇÃO: o equipamento é certificado de acordo com a EN795:2012 classe B.

AVISO: a “intolerância ortostática”, conhecida como “traumatismo de suspensão” ou “síndrome do arnês”, é a perda de consciência devido ao corpo humano ser mantido em posição vertical com movimentos limitados por um período de tempo. Pode ocorrer após uma queda, quando pendurado no arnês, aguardando o salvamento. Para diminuir o risco, use talabartes anti-traumatismo de suspensão em conjunto com o arnês, para retirar o peso de compressão das pernas e restaurar a circulação sanguínea enquanto aguarda o salvamento.

LIMITAÇÕES: 1. O equipamento é unicamente da propriedade do utilizador. É conveniente que o produto só seja utilizado por pessoas com formação e qualificação, clinicamente aptas a gerir a sua própria segurança e as situações de emergência e com treino específico, ou que o utilizador esteja sob vigilância directa dessas pessoas. A utilização do equipamento não deve exceder os limites do mesmo, nem deve ser utilizado em qualquer situação diferente daquela a que se destina.

2. A força de resistência da estrutura na qual a ancoragem é montada deve ser superior a 12 kN e o ponto de ancoragem deve estar colocado acima da cabeça do utilizador.

3. Quando o dispositivo é usado num sistema de Paragem de Queda, o utilizador deve usar um elemento de ancoragem limitando as forças exercidas durante a paragem de uma queda a 6 kN.

4. **Este equipamento é um EPI Antiqueda e não deve em caso algum ser utilizado para a elevação de material.**

5. Este equipamento não deve ser utilizado em meio altamente básico, ácido ou corrosivo. Pode verificar-se um envelhecimento prematuro causado pelas condições climáticas (calor, frio, humidade). Nunca utilize o equipamento sobre arestas afiadas e evite qualquer proximidade com um reagente químico.

6. Para garantir a segurança, é essencial que, num sistema antiqueda, o dispositivo ou o ponto de ancoragem esteja sempre correctamente posicionado e que o trabalho seja efectuado de forma a reduzir ao mínimo o risco de quedas e a altura da queda.

O uso da faixa de ancoragem não induz a deflexão ou a deslocação.

MODO DE UTILIZAÇÃO: O anel de correia só deve ser utilizado como ponto de ancoragem se não existir outro ponto de ancoragem estrutural. O anel deve rodear um ponto estrutural indeformável por uma força inferior a 12kN e estar ligado por um mosquetão em conformidade com a norma EN362.

INSTRUÇÕES GERAIS: 1. Execute sempre uma verificação de pré-uso do equipamento antes de o usar, para garantir que esteja em condições de utilização e opera correctamente. O utilizador deve verificar se há qualquer desgaste ou abrasão na talabarte, sinal de corrosão nas partes metálicas.

2. Em caso de dúvidas sobre o produto ou se o equipamento tiver sido usado para parar uma queda, retire-o imediatamente do serviço.

COMPATIBILIDADE: Este produto deve ser utilizado no quadro de um sistema de paragem de quedas em conformidade com a norma EN 363 em combinação com um arnês antiqueda conforme à norma EN 361 e uma ancoragem em conformidade com a norma EN795. As instruções de utilização dos componentes individuais devem ser tomadas igualmente em consideração.

ARMAZENAMENTO E TRANSPORTE: Certifique-se de que a embalagem do fabricante é utilizada durante o transporte para evitar danos. Quando não utilizar o equipamento, guarde-o num local bem arejado e afastado de ambientes básicos ou ácidos. Se estiver húmido, deixe-o secar completamente antes de o guardar. Não coloque nunca objectos pesados sobre o equipamento. Se possível, evite dobrar repetidamente a corda de fixação e opte por pendurá-la, mantendo-o na vertical.

LIMPEZA: em caso de menor sujidade, limpe com um pano de algodão ou uma escova macia. Não use nenhum material abrasivo. Para uma limpeza intensiva, limpe em água entre 30° C e 40° C e com um agente neutro (pH = 7). Não use detergentes ácidos ou alcalinos.

REPARAÇÃO: Se o equipamento estiver danificado, NÃO oferecerá um nível de protecção óptimo. Se tal acontecer, o equipamento com defeito deve ser substituído imediatamente. Não utilize nunca um equipamento com defeito. Não é permitido reparar, adicionar elementos nem alterar o produto. Não está disponível qualquer peça de substituição.

TEMPO DE VIDA: a vida útil do equipamento é de no máximo 10 anos a partir da data de fabrico, mas deve ser feita uma pré-verificação antes do uso, e deve ser realizada uma inspeção por uma pessoa competente pelo menos uma vez por ano. A vida útil do produto depende essencialmente das suas condições de uso.

MARCAÇÃO: ver esquema S1

1 – Referência do produto	5 –N.º da norma	9 – Consulte o folheto
2- Logótipo do Fabricante	6 – Mês e Ano de fabrico	10- Composição do produto
3- Logótipo CE	7 –N.º de lote	11- 1 utilizador único
4- N.º do organismo notificado que realiza o controlo da produção	8 –N.º de série	12- Morada do fabricante

INSPEÇÃO: dado que a segurança do utilizador depende do desempenho e da resistência do equipamento, o equipamento deve ser submetido a inspeções periódicas, pelo menos a cada doze meses. A inspeção periódica deve ser feita por uma pessoa competente no estrito respeito das diretivas do fabricante. No caso de defeitos observados, o equipamento deve ser imediatamente substituído. As etiquetas e a rotulagem devem ser controladas durante a inspeção periódica. Se não estiverem legíveis, o equipamento deve ser retirado e substituído.

As observações devem ser escritas num documento vinculado ao equipamento, seguindo o exemplo da página 2 “REGISTO DE SERVIÇO E INSPEÇÃO”.

REGISTO DE IDENTIFICAÇÃO E INSPEÇÃO: É essencial manter um cartão de identificação para cada elemento ou sistema, que contém as seguintes informações:

1. Tipo de equipamento e modelo	8. Nome de Utilizador
2. Fabricante	A. Histórico de exames periódicos
3. Número de lote	B. Data
4. Número de série	C. Comentários
5. Data de fabrico	D. Nome do controlador
6. Data de compra	E. Assinatura
7. Data da primeira utilização	F. Próxima data de vencimento

Fabricante: ver * / Organismo notificado: ver ** / Organismo notificado de controlo da produção: ver *** / Declaração de conformidade: ver ****

É essencial para a segurança do utilizador que este folheto seja redigido na língua oficial do país de utilização do equipamento. Se não for o caso, contacte a WORLDWIDE EURO PROTECTION.

HU

A TERMÉK HASZNÁLATA ELŐTT FIGYELMESEN OLVASSA EL EZT HASZNÁLATI ÚTMUTATÓT:

A hevedergyűrűket az EN 795 szabványnak megfelelő mobil kikötési eszköznek terveztek magasban történő munka esetére. A hevedergyűrűt az S2 ábra szerint kell felkötöni a különböző kikötési eszközökre, pontokra (pl. cső, gerenda stb). Ezt hevedergyűrű a veszélyek minimalizálására és/vagy a magasból történő leesés elleni védelem biztosítására tervezték.

A zuhanásgátló rendszert arra tervezték, hogy csökkentse a magasból történő leesés kockázatát. Ugyanakkor fontos tudni, hogy semmilyen egyéni védőeszköz nem képes teljes és tökéletes védelmet nyújtani és azt mindig óvatosan kell használni kockázattal járó tevékenység közben.

Kizárólag a teljes testhevederzet az egyetlen testtartó eszköz, ami használható a leesés ellen védő rendszerekkel.

Egy energiaellenlővel és rögzítőkötéllel és csatlakozókkal szerelt rendszer teljes hossza nem lehet több mint 2 méter.

A termék használata előtt és a használata alatt is fontos, hogy legyen egy kész mentési terv az optimális biztonsági feltételek hatékony biztosítása érdekében. Használat előtt ellenőrizze, hogy van-e elegendő szabad tér a felhasználó lába alatt, nehogy a felhasználó zuhanás esetén nekiütködjön a talajnak. Ezen felül gondoskodni kell arról, hogy ne legyen semmilyen akadály a felhasználó és a talaj között, így leesés esetén elkerülheti az ütközést.

TELJESÍTMÉNY ÉS HASZNÁLATI FELTÉTELEK: a terméket az EN795:2012 szabvány B osztálya szerint minősítették.

FIGYELMEZTETÉS! Az „ortosztatikuss intolerancia”, más néven „szuszpenziós trauma” vagy „felfüggesztési szindróma” gyakorlatilag egy eszméletvesztés, amit az emberi test egy bizonyos ideig tartó, korlátozott mozgással járó, függőleges felfüggesztése idéz elő. Előfordulhat zuhanás után a testhevederzetben lógva, amikor az érintett várja, hogy megmentsék. A kockázat csökkentése érdekében használjon trauma elleni felfüggesztő pántokat a hevederrel együtt, így a nyomó erő lekerül a lábairól és a vérkeringés helyreáll, amíg vár a mentésre.

KORLÁTOZÁSOK:

1. Az eszköznek a használó személyes tulajdonának kell lennie. A felhasználónak egészségügyi szempontból képesnek kell lennie saját biztonságáért és a veszélyeztetek kezeléséért felelni, hozzárótnak kell lennie és speciális kiképzéssel kell rendelkeznie vagy megfelelően képzett munkatárs közvetlen felügyelete alatt kell állnia. Az eszközt ezen korlátozásokon túl nem szabad használni, alkalmazása csak normál körülmények között engedélyezett..

2. A kikötési pont teherbírásának több, mint 12kN-nak kell lenni és a kikötési pontot a felhasználó feje fölé kell helyezni.

3. Amikor az eszközt egy leesés elleni rendszerben alkalmazzák, a felhasználónak olyan csatlakozó elemet kell használnia, mely a zuhanás megállításánál keletkező erőket 6 kN-ra korlátozza.

4. **Ez a termék egy leesés elleni védőeszköz, melyet semmiképpen sem szabad rakomány emelésére használni.**

5. Az eszközt erősen savas vagy lúgos környezetben nem szabad használni. Az éghajlati körülmények (napsugárzás, hideg, nedvesség) miatt az idő előtti elöregedés jelei mutatkozhatnak az eszközön

6. A lezuhanásgátló rendszer biztonsága szempontjából fontos, hogy a kikötési pont illetve a rögzítőszerkezet kijelölése mindig pontosan történjen, és hogy a munka végrehajtása a lezuhanás veszélyének és a zuhanási magasságnak a minimalizálásával történjen.

HASZNÁLATI UTASÍTÁS: a hevedergyűrűt csak akkor szabad kikötési pontként használni, ha nincs más szerkezeti kikötési pont. A hevedergyűrűt az EN 363 szabványnak megfelelő karabinnel lehet csatlakoztatni.

ÁLTALÁNOS UTASÍTÁS:

1. Használat előtt mindig ellenőrizze, hogy nem sérült-e az eszköz.

2. Ha bármilyen kétség merülne fel a termék használhatóságával kapcsolatban, vagy ha az eszköz korábban már zuhanást akadályozott meg, akkor a készüléket azonnal cserélje ki és vonja ki a használatból.

KOMPATIBILIS: Ezt a terméket olyan eszégátló rendszerben kell használni, amely megfelel az EN363 szabványnak. Továbbá az EN361 szabványnak megfelelő teljes testhevedert, valamint az EN795 szabványnak megfelelő horgonyokkal együtt kell használni, és a használati útmutatót is feltétlenül olvassa el. Les connecteurs utilises en conjunction à la longe doivent être conformes à la norme EN362.

TÁROLÁS ÉS SZÁLLÍTÁS: A termék sérülésének elkerüléséért szállítás esetén használjuk az eredeti gyártói csomagolást. Ha nem használják, az eszközt jól szellőző területen, szélösséges hőmérsékletektől, savaktól és lúgoktól védve kell tárolni. Ha a termék nedves, hagyja, hogy a tárolás megkezdése előtt teljesen kiszáradjon. Ne tegyen nehéz tárgyakat a kötéltre. Ha lehet, kerülje a kötélt többszöri összehajtogatását és tegye lehetővé a függőleges helyzetű tárolást.

TISZTÍTÁS: Kisebb szennyeződés esetén törölje le a kötelet egy pamut ronggyal vagy egy puha kefével. Ne használjon dörzsölő hatású anyagot. Az intenzív tisztítás érdekében 30°C és 40°C közötti hőmérsékletű vízben, semleges tisztítószerrel (pH = 7) tisztítsa. Ne használjon savas vagy lúgos tisztítószerkeket.

JAVÍTÁS: ha a termék megsérül, nem képes biztosítani a megfelelő szintű védelmet, ezért azonnal ki kell cserélni. Soha ne használjon sérült terméket. Semmilyen javítás, toldás és módosítás nem megengedett. Pótkatlalrészek nem rendelkeznek.

ÉLETTARTAM: a berendezés élettartama a gyártástól számított maximum 10 év, viszont használat előtt a felhasználónak ellenőriznie kell a terméket és évente egyszer szakembernek is át kell vizsgálnia azt. A termék élettartamát elsősorban a használati körülmények befolyásolják.

JELÖLÉS: Lásd az S1 vázlatot

1- Cikkszám	5- A vonatkozó szabvány száma	9- Lásd a használati utasítást
2- A szállító emblémája	6- Gyártási év	10- A termék alapanyaga
3- CE jelölés	7- Tételszám	11- Csak 1 felhasználó használhatja
4- A termék ellenőrzését végző szervezet notifikációs száma	8- Sorozatszám	12- Gyártó címe

VIZSGÁLAT: mivel a felhasználó biztonsága nagyban függ az eszköz teljesítményétől és az ellenálló képességétől, ezért a felhasználónak a termék állapotát legalább 12 havonta rendszeresen felül kell vizsgáltatni. Az időszakos vizsgálatot kompetens szakembernek kell elvégeznie a gyártó utasításainak szigorú betartásával. Amennyiben a vizsgálat során hibára derül fény, akkor a berendezést azonnal le kell cserélni. Az időszakos vizsgálat során a címkéket és a jelölést is ellenőrizni kell. Amennyiben nem olvashatók, akkor a terméket ki kell venni a használatból és le kell cserélni.

Az észrevételeket írásban kell rögzíteni a termékhez csatolt dokumentumban, a „Felülvizsgálati adatlap”-on (példa a 2. oldalon - SERVICE AND INSPECTION LOG).

AZONOSÍTÁS: javasoljuk, hogy legyen Önnél az egyes elemekhez vagy rendszerekhez tartozó azonosítókértárcya, amin szerepeljenek az alábbi információk:

1. Type d'équipement et Modèle	8.Nom de l'utilisateur
2. Fabricant	A. Historique des examens périodiques
3. Numéro de lot	B. Dates et détails de chaque examen périodique
4. Numéro de série	C. Commentaires
5. Date de fabrication	D. Nom du contrôleur
6. Date d'achat	E. Signature

Gyártó: lásd * / Megfelelőségértékelő szervezet: lásd** / Ellenőrzést végző bejelentett szervezet: lásd*** / EU megfelelőségi nyilatkozat: lásd ****

A felhasználó biztonsága érdekében alapvetően fontos, hogy ezt a tájékoztatót a terméket az adott ország hivatalos nyelvén írják meg. Amennyiben nem így van, akkor fel kell venni a kapcsolatot az WORLDWIDE EURO PROTECTION vállalatával.

**ΠΛΗΡΟΦΟΡΙΕΣ ΓΙΑ ΤΟΝ ΧΡΗΣΤΗ - ΔΙΑΒΑΣΤΕ ΠΡΟΣΕΚΤΙΚΑ ΤΟ ΠΑΡΟΝ ΦΥΛΛΟ ΟΔΗΓΙΩΝ ΠΡΙΝ ΤΗ ΧΡΗΣΗ ΤΟΥ ΠΡΟΪΟΝΤΟΣ:**

Οι αρτάνες ακύρωσης έχουν σχεδιαστεί για να χρησιμοποιούνται ως φορητά στοιχεία ακύρωσης σύμφωνα με το πρότυπο EN795 κατά την εργασία σε ύψος. Η αρτάνη ακύρωσης ρυθμίζεται γύρω από τη δομή ακύρωσης (σωλήνας, δοκάρι...) τυλιγμένας την όπως δείχνει το σχήμα 2 (52). Αυτή η αρτάνη ακύρωσης από πολυεστέρα έχει σχεδιαστεί έτσι ώστε να ελαχιστοποιεί τους κινδύνους ή/και να παρέχει προστασία έναντι του κινδύνου πτώσης από ύψος. Το Ατομικό Σύστημα Ανάσχεσης Πτώσης είναι σχεδιασμένο για να ελαχιστοποιεί τον κίνδυνο πτώσης από ύψος· είναι σημαντικό να γνωρίζουμε ότι κανένα Ατομικό Σύστημα Προστασίας δεν μπορεί να παράσχει πλήρη προστασία και θα πρέπει να χρησιμοποιείται πάντα με προσοχή κατά τη διάρκεια δραστηριότητας όπου υπάρχει κίνδυνος πτώσης από ύψος. Το συνολικό μήκος ενός υποσυστήματος με διάταξη απορρόφησης ενέργειας που αποτελείται από μιάνα, διαμορφωμένα άκρα και συνδέσμους δεν πρέπει να υπερβαίνει τα 2m (για παράδειγμα, σύνδεσμος + μιάνας + διάταξη απορρόφησης ενέργειας + σύνδεσμος). Μια εκάρτωση προστασίας από πτώση είναι ο μόνος εξοπλισμός συγκράτησης του σώματος που μπορεί να χρησιμοποιηθεί σε ένα σύστημα αναχαιτίσης πτώσης. Πριν και κατά τη διάρκεια της χρήσης του προϊόντος, είναι σημαντικό να υπάρχει σχέδιο διάσωσης για τη διασφάλιση των βέλτιστων συνθηκών ασφαλείας. Πριν τη χρήση, βεβαιωθείτε ότι υπάρχει το αναγκαίο διαθέσιμο διάκενο κάτω από τα πόδια του χρήστη, για την αποτροπή της πρόσκρουσης στο έδαφος σε περίπτωση πτώσης. Επιπλέον, βεβαιωθείτε ότι δεν υπάρχει εμπόδιο μεταξύ του χρήστη και του εδάφους για την αποφυγή χτυπήματος σε περίπτωση πτώσης. ΔΕΝ ΜΠΟΡΕΙ ΝΑ ΧΡΗΣΙΜΟΠΟΙΗΘΕΙ ΑΝΑΔΕΤΗΣ ΧΩΡΙΣ ΑΠΟΣΒΕΣΤΗΡΑ ΕΝΕΡΓΕΙΑΣ ΣΕ ΣΥΣΤΗΜΑ ΑΝΑΣΧΕΣΗΣ ΠΤΩΣΗΣ.

ΕΠΙΔΟΣΕΙΣ ΚΑΙ ΠΕΡΙΟΡΙΣΜΟΙ ΣΤΗ ΧΡΗΣΗ: ο εξοπλισμός είναι πιστοποιημένος σύμφωνα με το πρότυπο EN 795:2012 κατηγορίας Β. **ΠΡΟΕΙΔΟΠΟΙΗΣΗ :** Η "ορθοστατική δυσανεξία", γνωστή και ως "ορθόμα ανάρτησης" είναι η απώλεια των αισθήσεων λόγω της παρατεταμένης παραμονής του ανθρώπινου σώματος σε κατακόρυφη θέση με περιορισμό στις κινήσεις. Αυτό μπορεί να συμβεί μετά από πτώση, όταν ο χρήστης κρέμεται στον μιάνα, εν αναμονή διάσωσης. Για να μειώσετε τον κίνδυνο κατά τη διάρκεια της αναμονής για διάσωση, χρησιμοποιήστε, σε συνδυασμό με τον μιάνα σας, τους ειδικούς μιάνες ασφαλείας για την αποκατάσταση της κυκλοφορίας του αίματος, ώστε να αποφύγετε τα συμπτώματα του τραύματος ανάρτησης και τη συγκέντρωση του αίματος στις φλέβες των κάτω άκρων.

ΠΕΡΙΟΡΙΣΜΟΙ: 1) Ο εξοπλισμός αποτελεί ιδιοκτησία μόνο του χρήστη. Το προϊόν πρέπει να χρησιμοποιείται μόνο από άτομα που διαθέτουν επαρκείς γνώσεις και εκπαίδευση, είναι ιατρικά ικανά να φροντίσουν για την ασφάλειά τους και να διαχειριστούν καταστάσεις έκτακτης ανάγκης, έχουν λάβει ειδική εκπαίδευση ή από άτομα που επιβλέπουντά άμεσα από κάποιον που διαθέτει τα παραπάνω προσόντα. Ο εξοπλισμός δεν πρέπει να χρησιμοποιείται καθ' υπέρβαση αυτών των περιορισμών ή σε οποιαδήποτε άλλη περίπτωση, πέρα από τη χρήση για την οποία προβλέπεται. 2) Βεβαιωθείτε ότι η κατασκευή στην οποία τοποθετείται η ακύρωση έχει την απαιτούμενη αντίσταση ώστε να αντέχει φορτίο 12 kN . Το σημείο ακύρωσης πρέπει να βρίσκεται πάνω από το κεφάλι του χρήστη. 3) Όταν ο εξοπλισμός χρησιμοποιείται σε ένα Σύστημα ανάσχεσης πτώσης και ο χρήστης πρέπει να χρησιμοποιεί ένα συνδεδεμένο υποσύστημα που περιορίζει τις δυνάμεις που ασκούνται κατά την ανάσχεση μιας πτώσης σε 6 kN. 4) Ο εξοπλισμός αυτός αποτελεί Ατομικό Σύστημα Προστασίας από Πτώση και δεν θα πρέπει σε καμία περίπτωση να χρησιμοποιείται για την ανύψωση υλικών 5) Αυτός ο εξοπλισμός δεν πρέπει να χρησιμοποιείται σε περιβάλλον ιδιαίτερα βασικό, όξινο ή διαβρωτικό. Ο εξοπλισμός μπορεί να φθαρεί πρόωρα εξαιτίας των κλιματικών συνθηκών (ζέστη, κρύο, υγρασία). Ποτέ μην χρησιμοποιείτε τον εξοπλισμό σε κοδτές προεξοχές και μην τον εκθέτετε πλησίον χημικών αντιδράσεων. 6) Για την ασφάλεια ενός συστήματος αναχαιτίσης πτώσης, ο μηχανισμός ή το σημείο ακύρωσης πρέπει πάντα να τοποθετούνται ουσιακά και η εργασία να πραγματοποιείται με τέτοιο τρόπο, ώστε ο κίνδυνος πτώσης και το ύψος της πτώσης να περιορίζονται στο ελάχιστο. Η χρήση της αρτάνης ακύρωσης δεν προκαλεί εκτροπή ή μετατόπιση.

ΤΡΟΠΟΣ ΧΡΗΣΗΣ: Ο μιάνας πρέπει να χρησιμοποιείται ως σημείο ακύρωσης μόνο αν δεν υπάρχει κανένα άλλο δομικό σημείο ακύρωσης. Ο μιάνας πρέπει να περιβάλλει ένα μη παραμορφώσιμο δομικό σημείο με δύναμη μικρότερη από 12kN και να συνδέεται μέσω αυτομάτου αγκίστρου σύμφωνα με τα ισχύοντα πρότυπα.

ΓΕΝΙΚΕΣ ΟΔΗΓΙΕΣ: 1. Πάντα να επιθεωρείτε τον εξοπλισμό πριν τον χρησιμοποιήσετε προκειμένου να εντοπίσετε τυχόν βλάβες ή ελαττώματα στο μηχανισμό. 2. Σε περίπτωση αμφιβολίας σχετικά με την κατάσταση του εξοπλισμού ή εάν αυτός έχει χρησιμεύσει στην αναχαιτίση μιας πτώσης, αποσύρτέ τον από τη χρήση και αντικαταστήστε τον αμέσως.

ΣΥΜΒΑΤΟΤΗΤΑ: Αυτό το προϊόν θα πρέπει να χρησιμοποιείται ως μέρος συστήματος ανάσχεσης πτώσης που συμμορφώνεται με το πρότυπο EN363, σε συνδυασμό με ολόσωμη ζώνη ασφαλείας που συμμορφώνεται με το πρότυπο EN361 και σημείο ακύρωσης που συμμορφώνεται με το πρότυπο EN795.

ΑΠΟΘΗΚΕΥΣΗ ΚΑΙ ΜΕΤΑΦΟΡΑ: Φροντίστε να χρησιμοποιείται η συσκευασία του κατασκευαστή κατά τη μεταφορά ώστε να μην προκληθεί ζημιά. Όταν δεν χρησιμοποιείτε το προϊόν, να το αποθηκεύετε σε καλά αεριζόμενο χώρο, μακριά από βασικό ή όξινο περιβάλλον. Εάν το προϊόν έχει βραχεί, στεγνώστε το τελείως πριν το αποθηκεύσετε. Ποτέ μην τοποθετείτε βαριά αντικείμενα επάνω στο προϊόν. Εάν είναι εφικτό, αποφύγετε να διπλώνετε πολλές φορές το σκοινί προάρτησης και προσπαθήστε να το αποθηκεύετε κρεμασμένο κάθεται.

ΚΑΘΑΡΙΣΜΟΣ: Σε περίπτωση που υπάρχει λιγη βρωμιά, σκουπίστε το σκοινί με βαμβακερό πανί ή με μια μαλακή βούρτσα. Μην χρησιμοποιείτε λειαντικά υλικά. Για εντατικό καθαρισμό, πλύνετε σε νερό με θερμοκρασία μεταξύ 30°C και 40°C και χρησιμοποιήστε έναν ουδέτερο καθαριστικό παράγοντα (pH = 7). Μην χρησιμοποιείτε όξινα ή βασικά απορρυπαντικά.

ΕΠΙΣΚΕΥΗ : Εάν ο εξοπλισμός υποστεί βλάβη, ΔΕΝ θα παρέχει το βέλτιστο επίπεδο προστασίας. Θα πρέπει λοιπόν να αντικαταστήσετε άμεσα τον ελαττωματικό εξοπλισμό. Ποτέ μην χρησιμοποιείτε ένα ελαττωματικό προϊόν. Η επισκευή, η προάρτηση άλλων στοιχείων ή η τροποποίηση του προϊόντος απαγορεύονται. Δεν υπάρχουν διαθέσιμα ανταλλακτικά.

ΔΙΑΡΚΕΙΑ ΖΩΗΣ: η ανώτατη διάρκεια ζωής του εξοπλισμού ορίζεται στα 10 έτη από την ημερομηνία κατασκευής του. Ο έλεγχος πριν τη χρήση είναι υποχρεωτικός, καθώς και ο έλεγχος από εξειδικευμένο άτομο τουλάχιστον μία φορά τον χρόνο. Η διάρκεια ζωής του προϊόντος εξαρτάται κυρίως από τις συνθήκες χρήσης του.

ΣΗΜΑΝΣΗ : βλ. εικόνα 51 :

- 1 – Κιδικός προϊόντος
- 2 – Λογότυπο κατασκευαστή
- 3-Λογότυπο CE

- 5 - Αριθμός προτύπου
- 6 - Μήνας και έτος κατασκευής
- 7 - Αριθμός παρτίδας
- 8 - Σειριακός αριθμός

- 9 – Ανατρέξτε στις οδηγίες
- 10- 1 χρήστης μόνο
- 11-Σύνθεση του προϊόντος
- 12-Διεύθυνση κατασκευαστή

4- Αρ. κοινοποιημένου φορέα ελέγχου του προϊόντος
ΕΛΕΓΧΟΣ: Δεδομένου ότι η ασφάλεια του χρήστη εξαρτάται από την απόδοση και την ατοχότητα του εξοπλισμού, το εξοπλισμό θα πρέπει να υποβάλλεται σε περιοδικούς ελέγχους τουλάχιστον κάθε δώδεκα μήνες. Οι περιοδικοί έλεγχοι θα πρέπει να διενεργούνται από εξειδικευμένο άτομο, τηρώντας αυστηρά τις οδηγίες του κατασκευαστή. Σε περίπτωση που διαπιστωθούν ελαττώματα, ο εξοπλισμός πρέπει να αντικατασταθεί αμέσως. Οι ετικέτες και η σήμανση πρέπει να εξετάζονται κατά τη διάρκεια του περιοδικού ελέγχου. Αν δεν είναι ευαναγνώστες, ο εξοπλισμός πρέπει να αφαιρεθεί και να αντικατασταθεί.

ΑΝΑΓΝΩΡΙΣΗ ΚΑΙ ΚΑΤΑΓΡΑΦΗ ΕΛΕΓΧΟΥ: Είναι αναγκαίο να διατηρείτε μια κάρτα αναγνώρισης για κάθε στοιχείο ή σύστημα, η οποία να περιέχει τις ακόλουθες πληροφορίες όπως υποδεικνύεται στο φύλλο T1:

1. Τύπος εξοπλισμού και Μοντέλο	8. Όνομα χρήστη
2. Κατασκευαστής/Προμηθευτής	A. Ιστορικό περιοδικών ελέγχων
3. Αριθμός παρτίδας	B. Ημερομηνία
4. Σειριακός αριθμός	C. Παρατηρήσεις
5. Ημερομηνία κατασκευής	D. Όνομα ελεγκτή
6. Ημερομηνία αγοράς	E. Υπογραφή
7. Ημερομηνία πρώτης χρήσης	F. Επόμενη ημερομηνία ελέγχου

Κατασκευαστής: βλέπε * / Κοινοποιημένος οργανισμός: βλ.** / κοινοποιημένος οργανισμός για τον έλεγχο της παραγωγής: βλέπε*** / Δήλωση συμμόρφωσης EE: βλ. ****

Για την ασφάλεια του χρήστη αυτό το εγχειρίδιο πρέπει να μεταφραστεί στην επίσημη γλώσσα της χώρας στην οποία θα χρησιμοποιηθεί το προϊόν. Εάν δεν έχει γίνει κάτι τέτοιο, επικουρηώστε με την WORLDWIDE EURO PROTECTION.

**GEbruikersgegevens - lees deze gegevens zorgvuldig voordat u het product gebruikt:**

GEbruIK: Verankeringslusen zijn ontworpen voor gebruik als mobiele verankeringen volgens EN795 tijdens werken op hoogte. De verankeringslus wordt rond de verankeringsstructuur aangebracht (pijp, balk ...) door deze eenreëthe te binden als op tekening 2 (52). Deze verankeringslus van polyester is ontworpen om risico's te beperken en/of bescherming te bieden tegen vallen van hoogte.

De valbelangrijk te weten dat geen enkel persoonlijk valstopstelsysteem volledige bescherming kan bieden en het systeem zorgvuldig gebruikt moet worden tijdens risicovolle activiteiten.

De totale lengte van een subsysteem met schokdemper, valkoord, eindpunten en aansluitingen mag niet langer zijn dan 2 m (bijvoorbeeld aansluiting + valkoord + schokdemper + aansluiting). Een harnas voor valbeveiliging is het enige lichaamsgrijpende toestel dat mag worden gebruikt in een valbeveiligingssysteem. Voor en tijdens het gebruik van het product is het belangrijk een reddingsplan op te stellen om optimale veiligheidsomstandigheden te bieden. Voorafgaand aan het gebruik moet u zich ervan verzekeren dat er voldoende vrije ruimte is onder de voeten van de gebruiker, zodat deze de grond niet raakt bij een eventuele val. Bovendien moet u de afwezigheid van obstakels tussen de gebruiker en de grond controleren, om een eventuele botsing te voorkomen.

EEN VALKOORD ZONDER SCHOKDEMPER MAG NIET IN EEN VALSTOPSTELSYSTEEM GEBRUIKT WORDEN.

PRESTATIES EN GEBRUIKSBEPERKING: De uitrusting is gecertificeerd volgens EN795:2012 klasse B.

WAARSCHUWING: 'orthostatische intolerantie' of 'hangtrauma' of 'harnassyndroom' is bewustzijnsverlies door het feit dat het menselijke lichaam langere tijd rechtvoor gehouden met een beperkte beweging. Dit kan voorkomen na een val, hangend in het valharnas, wachtend op redding. Om dit risico te beperken, kunt u buiten het valharnas traumariemen gebruiken om de druk op de benen te verlichten en de bloeddtoevoer te herstellen in afwachting van redding.

BEPERKINGEN: 1. de uitrusting is uitsluitend eigendom van de gebruiker. Het product mag enkel worden gebruikt door daartoe opgeleide en goed geïnformeerde personen, die medisch voor hun eigen veiligheid kunnen instaan, op noodsituaties kunnen reageren en die een speciale training hebben gehad. Niet opgeleide gebruikers mogen dit product alleen gebruiken onder het directe toezicht van deskundige personen. De uitrusting mag niet buiten haar grenzen of in een situatie anders dan die waarvoor de uitrusting is ontworpen, worden gebruikt.

2. Controleer dat de structuur waarop de verankerang wordt geïnstalleerd stevig genoeg is om een belasting van 12 kN te dragen. Het bevestigingspunt moet boven het hoofd van de gebruiker worden geplaatst.

3. Als het apparaat gebruikt wordt in een valbeveiligingssysteem moet de gebruiker een verbindingsmiddel gebruiken om de kracht tijdens het beveiligen van een val te beperken tot 6 kN.

4. Deze uitrusting is een PBM voor persoonlijke valbeveiliging en mag in geen geval gebruikt worden om materiaal op te tillen.

5. Deze uitrusting mag niet worden gebruikt in een omgeving met een hoog base-,zuur- of corrosiegehalte. Een vroegtijdige slijtage kan het gevolg zijn van de weersomstandigheden (warmte, koude, vocht). Gebruik de uitrusting niet op scherpe randen en houd chemische producten uit de buurt.

6. Het is essentieel voor de veiligheid van een valbeveiligingssysteem dat het toestel of het bevestigingspunt altijd correct wordt geplaatst en dat het werk zo wordt uitgevoerd dat het risico op vallen en de valhoogte tot een minimum worden herleid.

Het gebruik van een verankeringslus veroorzaakt geen afbuiging of verplaatsing.

GEbruIKSWIjZE: de verankeringslus mag enkel als bevestigingspunt worden gebruik als er geen enkel ander bevestigingspunt aanwezig is. De verankeringslus moet een structureel punt omringen dat onvervormbaar is door een kracht kleiner dan 12 kN en worden ingebonden door een sluithaak conform de normen die van kracht zijn.

ALGEMENE INSTRUCTIES: 1. Controleer de uitrusting voor elk gebruik om eventuele schade of defecten aan het mechanisme op te sporen.

2. Als u twijfelt over de goede staat van de uitrusting of als ze werd gebruikt bij een val, moet ze meteen worden vervangen en mag ze niet meer opnieuw worden gebruikt.

COMPATIBILITEIT: Dit product moet gebruikt worden in een valstopstelsysteem dat voldoet aan de norm EN363 in combinatie met een volledig tuig dat voldoet aan de norm EN361 en een verankerang die voldoet aan de norm EN795. De gebruiksinstructies voor elk afzonderlijk onderdeel moeten ook worden gelezen.

OPSLAG EN TRANSPORT: Zorg ervoor dat de verpakking van de fabrikant wordt gebruikt tijdens vervoer, om schade te voorkomen. Wanneer u de uitrusting niet gebruikt, bewaart u ze op een goed verluchte plaats en uit de buurt van omgevingen met hoge base- of zuurgehaltes. Als het product vochtig is, laat u het volledig drogen alvorens het op te bergen. Plaats nooit zware voorwerpen op het product. Vermijd indien mogelijk herhaaldelijk opplooiën van het bevestigingsstouw en hang het bij voorkeur op in verticale positie.

REINIGING: Bijlichte vervuiling schoonmaken met een katoenen doek of een zachte borstel. Gebruik geen schurende materialen. Voor grondig reinigen kunt u water tussen 30 °C en 40 °C en een neutraal reinigingsmiddel gebruiken (pH = 7). Gebruik geen zure of basische reinigingsmiddelen.

REPARATIE: een beschadigde uitrusting biedt GEEN optimale bescherming. Indien beschadigd moet deze meteen worden vervangen. Gebruik nooit een beschadigd product. Het herstellen of aanpassen van de onderdelen of het product is niet toegelaten. Er is geen enkel vervangonderdeel beschikbaar.

LEVENSDUUR: de uitrusting heeft een maximale levensduur van 10 jaar vanaf de productiedatum. Het moet voor elk gebruik gecontroleerd worden en ten minste eenmaal per jaar door een competente technicus gecontroleerd worden. De levensduur van de uitrusting is voornamelijk afhankelijk van de gebruiksomstandigheden.

MARKERING: zie schema S1

- | | | |
|--|------------------------------|-----------------------------|
| 1 – Productreferentie | 5 – Nr. van de norm | 9 – Zie de instructies |
| 2 – Logo fabrikant | 6 – Maand/jaar van productie | 10 – 1 enkele gebruiker |
| 3 – CE-logo | 7 – Lotnummer | 11 – Productsamenstelling |
| 4 – Nr. van het erkende orgaan dat de productcontrole heeft uitgevoerd | 8 – Serienummer | 12 – Adres van de fabrikant |

INSPECTIE: Aangezien de veiligheid van de gebruiker afhankelijk is van de prestatie en de weerstand van de uitrusting, moet het uitrusting periodiek geïnspecteerd worden, ten minste om de twaalf maanden. Deze periodieke inspectie moet door een competente technicus en strikt volgens de richtlijnen van de fabrikant worden uitgevoerd. Als defecten geconstateerd worden, moet de uitrusting onmiddellijk vervangen worden. De labels en markering moeten tijdens de periodieke inspectie gecontroleerd worden. Als deze onleesbaar zijn, moet de uitrusting worden verwijderd en vervangen. Opmerkingen moeten op een aan de uitrusting gekoppeld document worden vastgelegd, volgens het voorbeeld op pagina 2 'ONDERHOUDS- EN INSPECTIERAPPORT'.

IDENTIFICATIE- EN INSPECTIEDOSSIER: Het is bijzonder belangrijk om een identificatiekaart voor elk element of systeem bij te houden, met de volgende informatie als aangegeven op T1:

1. Uitrustingsstypen en model	8. Gebruikersnaam
2. Fabrikant	A. Overzicht van periodieke controles
3. Batchnummer	B. Datum
4. Serienummer	C. Opmerkingen
5. Productiedatum	D. Naam van de controleur
6. Aankoopdatum	E. Handtekening
7. Eerste gebruiksdatum	F. Volgende vervaldatum

Fabrikant: zie * / Erkend orgaan: zie ** / Erkend orgaan voor productiecontrole : zie*** / EU-conformiteitsverklaring : zie****

Voor de veiligheid van de gebruiker is het essentieel dat deze handleiding wordt opgesteld in de officiële taal van het land waar het product wordt gebruikt. Als dat niet het geval is, neemt u contact op met WORLDWIDE EURO PROTECTION

DA BRUGEROPLYSNINGS SKEMA - GRUNDIGT LÆS DETTE UIS FØR FØR BRUG AF PRODUKTET:
BRUG: Forankringslænker er designet til at blive brugt som mobile ankre i henhold til EN795 under arbejde i højden. Forankringslyngen er sat rundt om ankerstrukturen (rør, bjælke...) ved at sløffe den rundt som vist på skema 2 (S2). Denne båndforankringslynge i polyester er designet til at minimere færene og/eller beskytte mod risikoen for at falde ned fra højden.

Det er imidlertid vigtigt at huske, at intet personligt værnemiddel kan give total beskyttelse, og at produkterne altid skal anvendes med forsigtighed under udøvelsen af risikofyldt aktivitet. Et undersystems samlede længde inklusive en energiabsorber, der omfatter en line, bearbejdede ender og forbindelsesled må ikke overskride 2 m (f.eks. forbindelsesled + line + energiabsorber + forbindelsesled). En fuld kropssæle er den eneste anordning til fastholdelse af kroppen, som det er tilladt at benytte i et faldstopssystem. Før og under brugen af produktet skal man gennemgå, hvordan en eventuel redning kunne foregå på effektiv måde og i fuld sikkerhed. Af sikkerhedsgrunde er det yderst vigtigt at kontrollere frirummet under brugeren på arbejdsstedet før hver brug for at sikre, at der i tilfælde af fald ikke opstår sammenstød med jorden, eller at der ikke er andre forhindringer, der hvor et eventuelt fald ville finde sted.

En LANYARD UDEN ENERGIABSORBER KAN IKKE ANVENDES I ET FALDSTOPSYSTEM.

YDELSER OG BRUGSBEGRÆNSNINGER: Udstyret er certificeret i henhold til EN795: 2012 klasse B.

ADVARSEL: "Ortostatisk intolerance", kendt som "suspension trauma" er bevidsthedstab fordi menneskekroppen holdes opretstående med begrænset bevægelse i en periode. Den kan forekomme efter et fald når man hænger i selen og venter på redning. For at mindske risikoen skal du bruge suspensionstraumbånd i forbindelse med din sele, for at fjerne kompressionsvægten fra dine ben og genoprette blodcirkulationen, mens du venter på redning.

BEGRÆNSNINGER:

1. Udstyret tilhører kun én bruger. Det gælder selvfølgelig, at produktet kun anvendes af personer, der er kompetente og uddannede hertil, i stand til selv at forvalte deres egen sikkerhed og nødsituationer, og som har modtaget en særlig træning, eller at brugeren er under direkte overvågning af sådanne personer. Udstyret må ikke overbelastes, eller benyttes i andre situationer end dem, som det er beregnet til.
2. Sørg for at det konstruktion som ankeret er monteret på er stærkt nok til at modstå en belastning på 12 kN. Forankringspunktet skal befinde sig oven over brugeren.
3. Når anordningen anvendes i et faldsikringsystem, skal brugeren anvende et forbindelselement, der begrænser de kræfter, der udøves under anholdelsen af et fald til 6 kN.
4. **Dette udstyr er et op- og ppe til personlig faldsikring og bør under ingen omstændigheder anvendes til at løfte materiale.**

5. Dette udstyr må ikke anvendes i omgivelser, der i høj grad er basiske, syreholdige eller korroderende. Der kan opstå tidlig ældning på grund af de klimatiske forhold (varme, kulde, fugtighed). Brug aldrig udstyret på skarpe hjørner, og undgå al nærhed af reaktive kemikalier.

6. Det er vigtigt for faldstopsystemets sikkerhed, at forankringsanordningen eller -punktet altid er korrekt placeret, og at arbejdet bliver udført på en sådan måde, at risikoen for fald og faldhøjden reduceres mest muligt.

Brugen af forankringslænken fremkalder ikke afbøjning eller forskydning.

BRUGSANVISNING:

Forankringslynge skal udelukkende anvendes som forankringspunkt, hvis der ikke er andre strukturforankringspunkter til stede. Jorden skal være omgivet af et strukturpunkt, der ikke kan deformeres af en styrke under 12 kN, og være forbundet via en connector i overensstemmelse med EN362 normer.

GENERELLE INSTRUKTIONER:

1. Inspicer altid udstyret før brug med henblik på at finde eventuelle skader eller defekter i mekanismen.
2. I tvivlstilfælde angående udstyrets tilstand eller hvis det allerede har fungeret som stop af et fald, er det bydende nødvendigt at udskifte det og tage det helt ud af brug.

FORENELIGHED: Dette produkt skal anvendes i et fald anholdelses system i overensstemmelse med standard EN363 i kombination med en fuld kropssæle, der opfylder standard EN361 og med og anker, der opfylder standard EN795. Brug instruktionerne for hver enkelt komponent skal også tjekke.

OPBEVARING OG TRANSPORT: Sørg for, at producentens emballage anvendes under transport for at forhindre skader. Når udstyret ikke anvendes skal det opbevares på et vel ventileret sted i afstand fra baser og syrer. Hvis produktet er fugtigt, skal det tørres helt, før det lægges til opbevaring. Læg aldrig tunge elementer oven på produktet. Undgå om muligt gentagende bukninger af fastgørelseslinen, og foretræk en opbevaring, hvor den hænger lodret ned.

RENGØRING: I sag af mindre tilsmudsning, tør rebet med bomuldsstof eller en blød børste. Brug ikke slipemiddelt materiale. For en intensiv rengøring, rens i vand mellem 30 °C og 40 °C og rengør med et neutralt middel (pH = 7). Brug ikke sure eller basale vaskepulver.

REPARATION: Hvis udstyret er beskadiget, YDER DET IKKE den optimale beskyttelse. Derfor skal det defekte udstyr straks udskiftes. Brug aldrig et defekt produkt. Reparation, tilføjelse af element eller ændring af produktet er ikke tilladt. Der findes ingen reservedele til udskiftning.

LIVETID: Udstyrets levetid er maksimalt af 10 år fra fremstillingsdatoen, men en præ-bruger check skal være udføres før brug, og en inspektion skal være udføres ved en kompetent individuel mindst en gang om året. Produktets levetid afhænger i det væsentlige af hans brugsbetjning.

MÆRKNING: Se skema S1:

- | | | |
|--|---------------------------------|--------------------------|
| 1- Produktreference | 5- Standardnr. | 9- Se brugsanvisningen |
| 2- Producent Logo | 6- Måned og år for fremstilling | 10- Kun 1 bruger |
| 3- CE-logo | 7- Lotnr. | 11- Produktsammensætning |
| 4- Nr. på bemyndiget organ, der udfører produktkontrol | 8- Serienr. | 12- Producentens adresse |

INSPEKTION: Givet at det sikkerhed af det brugere afhænger af det ydeevnen og modstanden af det udstyret, udstyret skal gennemgå periodiske inspektioner, mindst hver tolv måneder. Den periodiske inspektion skal være udføres ved en kompetent person i det streng respekt af det producentens retningslinjer. I tilfælde hvor defekter er overholdes, Udstyret skal være straks udskiftes. Det etiketter og mærkning skal være styres under det periodiske inspektion. Hvis de er ikke læselige, skal udstyret fjernes og udskiftes.

Observationer skal være skrives i en dokument der er knyttet til udstyret, efter eksemplet på side 2 "SERVICE OG INSPEKTIONSLØG".

IDENTIFIKATION OG INSPEKTION RECORD: Det er vigtigt at holde et id-kort for hvert element eller hvert system, som indeholder følgende oplysninger som vist på T1 :

1. Udstyrstype og -model	8. Brugernavn
2. Fabricant/Producent	A. Historie periodiske undersøgelser
3. Lotnummer	B. Dato
4. Serienummer	C. Kommentarer
5. Fremstillingsdato	D. Navnet på den registeransvarlige
6. Dato for køb	E. Underskrift
7. Dato for første brug	F. Dato for næste periodisk eftersyn

Producent: se * / Anmeldes organ: se ** / Anmeldes organ til produktionskontrol: se *** / EU overensstemmelsesdokument: se ****

Det er væsentligt for brugerens sikkerhed, at denne brugsanvisning bliver udformet på det officielle sprog for det land, hvor produktet anvendes. Hvis det ikke er tilfældet, bedes man kontakte WORLDWIDE EURO PROTECTION.

SV ANVÄNDARENS INFORMATIONSBLAD - LÄS NOGGRANT IGENOM BLADET INNAN PRODUKTEN ANVÄNDS: ANVÄNDNING:

Forankringslyngen är utformade för att användas som mobila ankare under arbete på hög höjd enligt EN795. Förankringslyngen fästs runt ankarstrukturen (rör, balk etc.) genom att göra en ögla så som illustreras i figur 2 (F2). Denna förankringslyng i polyester är utformad för att minimera riskerna och/eller ge bättre skydd mot fallolyckor.

Det är emellertid viktigt att påminna om att ingen artikel i en personlig skyddsutrustning kan ge ett totalt skydd och ska alltid användas med försiktighet under riskfyllda aktiviteter. Den totala längden på ett undersystem med en stötdämpare omfattar en rem, bearbetade ändrar och anslutningsdon får inte överstiga 2 m (till exempel, anslutningsdon + rem + stötdämpare + anslutningsdon).

En fallskyddssele är den enda stödordningen för kroppen som får användas i ett fallstopssystem.

Innan och under användningen av produkten är det viktigt att ha en räddningsplan för att tillhandahålla optimala säkerhetsvillkor. Innan en användning, se till att det finns ett tillräckligt utrymme under fötterna för att förhindra att personen slår i marken vid fall.

EN KOPPLINGSLINOR UTAN STÖTDÄMPARE FÅR INTE ANVÄNDAS SOM FALLSTOPPSYSTEM.

PRESTANDA OCH ANVÄNDNINGSGRÄNSER: Udstyret er certificeret i henhold til EN795: 2012 klasse B.

VARNING: En "ortostatisk intolerans", känd som "suspensionstrauma" är förlusten av medvetandet på grund av att kroppen hålls upprätt med begränsad rörelse under en tidsperiod. Det kan inträffa efter ett fall när du hänger i selen och väntar på räddning. För att minska risken, använd band för suspensionstrauma tillsammans med din säkerhetssele för att underlätta kompressionsbelastningen på benen och återupprätta blodcirkulationen medan du väntar på räddning.

BEGRÄNSNINGAR:

1. Utrustningen tillhör endast respektive användare. Det rekommenderas att produkten endast används av kompetenta och utbildade personer som medicinskt kan hantera sin egen säkerhet och nödlägen, som har en speciell utbildning eller att användaren direkt övervakas av dessa personer. Utrustningen får inte användas utöver gränserna eller under andra situationer än de som den förutsetts för.
2. Se till att strukturen som ankarfästet fästs till är tillräckligt kraftig för att motstå en belastning på 12 kN. Förankringspunkten ska placeras ovanför användarens huvud.
3. När slingan används i ett fallskyddssystem ska användaren ha ett kopplingsselement som begränsar krafterna till 6 kN vid fallstoppet.
4. Detta är en personlig fallskyddsutrustning och bör under inga omständigheter användas för att lyfta material.

5. Den här utrustningen ska inte användas i en betydligt basisk, sur eller korrosiv miljö. En tidig föråldring kan uppstå under klimatiska förhållanden (varme, kyla, fukt). Använd aldrig utrustningen på vassa kanter och undvik att komma nära en kemisk reaktion.

6. Det är absolut nödvändigt för fallstoppsystemets säkerhet att anordningen eller förankringspunkten alltid sitter rätt och att arbetet utförs för att så mycket som möjligt minska fallrisken och fallhöjden.

Användning av förankringslyngen leder inte till att strukturer böjs eller rubbas.

ANVÄNDNING: Förankringslyng ska användas som en förankringspunkt endast om ingen annan strukturell förankringspunkt finns. Förankringslyng ska gå runt en strukturell punkt som inte kan deformeras med en kraft som understiger 12 kN och anslutas med en karbinkrok som överensstämmer med EN362 standarder.

ALLMÄNNA INSTRUKTIONER: 1. Kontrollera alltid utrustningen innan den används för att fastställa eventuella skador eller fel på mekanismen.

2. Vid tvivel angående utrustningens skick eller om den stannat upp ett fall, ska den omedelbart ersättas och skaffas bort.

KOMPATIBILITET: Denna produkt måste användas i ett fallfallssystem som överensstämmer med standarden EN363 i kombination med en helse som uppfyller standarden EN361 och med en förankringsutrustning som uppfyller standarden EN795.

FÖRVARING OCH TRANSPORT: Använd tillverkarens förpackning under transporten för att förhindra skador. När du inte använder utrustningen, förvara den på en väl luftad plats på avstånd från en basisk eller sur miljö. Om produkten är fuktig, torka den helt och hållet innan den läggs undan. Placera aldrig tunga föremål på produkten. Om möjligt, undvik att böja fästrepet upprepade gånger. Det rekommenderas att hänga utrustningen vertikalt

RENGÖRING: Vid en lätt nedsmutsning av repet ska det torkas med en bomullstrasa eller en mjuk borste. Använd inte något slipmaterial. För en djupare rengöring kan det tvättas i vatten mellan 30 °C och 40 °C och med ett neutralt medel (pH = 7). Använd inte sura eller basiska rengöringsmedel.

REPARATION: Om utrustningen är skadad ger den INTE en optimal skyddsnivå. I det här fallet ska den skadade utrustningen omedelbart bytas ut. Använd aldrig en skadad produkt. Reparationen, tillägg av delar eller en ändring av produkten är inte tillåten. Ingen reservdel finns tillgänglig.

LIVSLÄNGD: utrustningens livslängd är högst 10 år från och med tillverkningsdatumet men en inspektion innan användningen ska göras av en kompetent person minst en gång om året. Produktens livslängd beror huvudsakligen på användningsvillkoren.

MÄRKING: se skema S1

- | | | |
|---|------------------------------|-------------------------------|
| 1- Produktreferens | 5- Standard nr. | 9- Se bruksanvisningen |
| 2. Tillverkarens logo | 6- Tillverkningsmånad och år | 10- Endast en användare |
| 3- CE-logo | 7- Partinr. | 11- Produktens sammansättning |
| 4- Nummer på anmält organ för produktionskontroll | 8- Serienr. | 12- Tillverkarens adress |

INSPEKTION: Med tanke på att användarens säkerhet beror på utrustningens prestanda och hållfasthet ska utrustningen genomgå periodiska inspektioner minst varje år. En periodisk inspektion ska genomföras av en kompetent person i enlighet med tillverkarens riktlinjer. Om skador påträffas ska utrustningen omedelbart bytas ut. Etiketter och märkningar ska kontrolleras under den periodiska kontrollen. Om de inte är läsliga ska utrustningen tas bort och bytas ut. Observationer ska antecknas i ett dokument för utrustningen enligt exemplet på sidan 2 "SERVICE- och INSPEKTIONSLÖG".

FÖRTECKNING FÖR IDENTIFIERING OCH INSPEKTION: Det är viktigt att ha ett identifieringskort för varje del eller varje system som innehåller följande information, som visas på T1:

1. Typ av utrustning och modell	8. Användarnamn
2. Tillverkare	A. Historik över periodiska undersökningar
3. Partinummer	B. Datum
4. Serienummer	C. Kommentarer
5. Tillverkningsdatum	D. Kontrollantens namn
6. Inköpsdatum	E. Underteckning
7. Datum för första användning	F. Nästa utgångsdatum

Tillverkaren: se * / Anmält organ: se** / Anmält organ för produktionskontroll: se*** / EU-försäkran om överensstämmelse: se ****

Det är absolut nödvändigt för användarens säkerhet att bruksanvisningen redigeras på språket i landet där produkten används. Om det inte är fallet, kontakta WORLDWIDE EURO PROTECTION.

FI**KÄYTTÄJÄN TIETLOMAKE - LUE SE HUOLELLA ENNEN TUOTTEEN KÄYTTÖÄ :****KÄYTTÖ:**

Nauhaleikit on suunniteltu käytettäväksi liikkuvina kiinnityksinä normin EN795 mukaisesti työskennellessä korkealla. Nauhaleikki laitetaan kiinnitysrakenteen ympärille (putki, puomi...) silmukalla kuvan 2 (S2) mukaan. Tämä polyesteristä valmistettu nauhaleikki on suunniteltu minimoimaan vaarat ja/tai tarjoamaan putoamissuojaa.

Koko alajärjestelmän pituus, mukaan lukien energianvaimennin ja köysi, valmistetut ääripäät ja liittimet, ei saa ylittää 2 metriä.

Valjaat ovat ainoa osa, jota voidaan käyttää putoamisenestojärjestelmässä.

Ennen tuotteen käyttöä ja käytön ajaksi on syytä suunnitella pelastussuunnitelma, jonka avulla pelastus voidaan suorittaa tehokkaasti ja turvallisesti. Turvallisuusystyistä on tärkeää tarkistaa käyttäjän alla oleva työalueen vapaa tila ennen käyttöä, jotta käyttäjä ei mahdollisen putoamisen aikana osu lattiaan. Tarkista myös, ettei putoamisalueella käyttäjän ja lattian välillä ole minkäänlaisia esteitä.

TALJAKÖYTTÄ EI SAA KÄYTTÄÄ ILMAN PUTOAMISEN PYSÄYTYSJÄRJESTELMÄÄ.

SUORITUSKYKY JA KÄYTTÖRAJOITUKSET: Laitteet on sertifioitu normien EN795:2012 luokan B mukaan

VAROITUS: "ortostaattinen intoleranssi" tunnetaan "suspensiotraumana" ja siinä on kyse tajunnan menetyksestä, joka johtuu siitä, että ihmiskeho joutuu olemaan pitkään pystyasennossa liikkumismahdollisuuksien ollessa rajoitettuja. Se voi ilmetä, kun käyttäjä roikkuu valjaissa odottaen pelastusta. Riskin vähentämiseksi tulee valjaiden kanssa käyttää traumahihnoja, siirtää puristuspaino pois jaloilta ja palauttaa venenkierto pelastusta odotellessa.

RAJOITUKSET:

1. Suojavaruste on yhden ainoan käyttäjän omaisuutta. Tuotetta saa käyttää vain pätevä ja asianmukaisen koulutuksen saanut henkilö, joka on lääketieteellisesti kykenevä huolehtimaan omasta turvallisuudestaan ja toimimaan hätätapauksissa, joka on saanut erityisen opastuksen tai käyttäjä joka on edellä mainittujen kaltaisten henkilöiden suorassa valvonnassa. Suojavarustetta ei saa käyttää sen rajoitusten vastaisesti tai missään muussa kuin sille tarkoitettussa käyttötilanteessa.

2. Varmista, että rakenne, johon kiinnitys tehdään, on riittävä luja kestämään 12 kN:n kuorman. Nauhaleikkeen sen tulee olla käyttäjän pään yläpuolella.

3. Kun laitetta käytetään putoamisen pysäyttävässä järjestelmässä, käyttäjän on käytettävä liitäntäelementtiä, joka rajoittaa putoamisen yhteydessä käyttäjään kohdistuvat voimat 6 kN:iin.

4. **Tämä henkilösuojalaite on henkilökohtainen putoamissuoja, jota ei saa käyttää nostomateriaalina.**

5. Tätä varustetta ei saa käyttää erittäin emäksisessä tai hapekaassa ympäristössä. Varuste saattaa vanhentua ennenkaikaisesti ilmastollisissa olosuhteissa (kuumuus, kylmyys, kosteus).

Älä koskaan käytä varustetta terävissä kulmissa ja vältä läheisyyttä kemiallisen reaktion kanssa.

6. Putoamisenestojärjestelmän turvallisuudelle on tärkeää, että kiinnityslaite tai -piste on aina oikeassa asennossa, ja että työ suoritetaan niin, että putoamisriski ja -korkeus pysyvät mahdollisimman pieninä.

Nauhaleikin käyttö ei aiheuta taipumista tai siirtymistä.

KÄYTTÖ: hintana tulee käyttää kiinnityspisteellä vain, jos mitään muuta rakenteellista kiinnityspistettä ei ole. Hihnan tulee olla vääristymättömän rakenteellisen pisteen ympärillä alle 12 kN voimalla ja se tulee liittää voimassa olevien normien mukaisella karabiinihaalla.

YLEISET KÄYTTÖOHJEET:

1. Tarkista varuste aina ennen käyttöä mahdollisten vikojen varalta

2. Jos sinulla on epäilyksiä tuotteen tasosta tai jos varustetta on käytetty putoamisen estämisen aikana, se tulee vaihtaa välittömästi uuteen ja se tulee ottaa pois käytöstä.

YHTEENSOPIVUUS: Tätä tuotetta tulee käyttää putoamissuojajärjestelmän standardin EN363 mukaisesti yhdessä kokovartalovaljaiden kanssa, jotka täyttävät standardin EN361, sekä kiinnityksen kanssa, joka täyttää standardin EN795. Taljahihnan kanssa käytettävien liittimen tulee täyttää normi EN362. Jokaisen yksittäisen komponentin ohjeet on myös tarkistettava.

SÄILYTYS JA KULJETUS: Varmista, että kuljetuksen aikana käytetään valmistajan pakkausta vahingoittumisen välttämiseksi. Kun et käytä varustetta, säilytä sitä hyvin tuuletetussa tilassa kaukana ääriämpötiloista sekä emäksisistä ja hapekaista ympäristöistä. Jos tuote on märkä, anna sen kuivua ennen säilytystä. Älä aseta varusteen päälle raskaita tavaroita. Mikäli mahdollista, vältä varusteen taittamista ja säilytä se mieluiten pystyasennossa.

PUHDISTUS: Jos laite likaantuu kevyesti, pyyhi puuvillakankaalla tai pehmeällä harjalla. Älä käytä hankaavien aineiden kanssa. Tehokkaassa puhdistuksessa on käytettävä 30°C - 40°C lämpöistä vettä neutraalia puhdistusainetta (pH = 7). Älä käytä happamia tai emäksisiä pesuaineita.

KORJAUS: jos tuote vioittuu, se ei tarjoa optimaalista suojaustasoa ja sen tähden se pitää vaihtaa välittömästi uuteen. Älä koskaan käytä vioittunutta tuotetta. Tuotetta ei saa korjata tai muokata eikä siihen saa tehdä lisäyksiä. Tuotteelle ei ole saatavilla varaosia.

KÄYTTÖIKÄ: varusteiden käyttöikä on enintään 10 vuotta valmistuspäivästä lukien, mutta ennen käyttöä laitteet on tarkistettava, ja pätevän henkilön on tarkistettava laitteet vähintään kerran vuodessa. Tuotteen käyttöikä riippuu sen käyttöolosuhteista.

MERKINTÄ: Katso kaavio S1

1- Tuotteen viitenumero	5- Standardin numero	9- Katso käyttöohjeet
2- Valmistajan logo	6- Valmistuskuukausi ja vuosi	10- Vain 1 käyttäjä
3- CE-logo	7- Eränumero	11- Tuotteen koostumus
4- Tuotannonvalvontaan käytetyn tarkastuslaitoksen numero	8- Sarjanumero	12- Valmistajan osoite

TARKASTUS: Käyttäjän turvallisuus riippuu laitteiston tehokkuudesta ja kestävyydestä, ja tästä syystä kiinnitys on tarkistettava säännöllisesti vähintään kerran vuodessa. Pätevän henkilön on suoritettava määräaikaistarkastus tarkasti valmistajan ohjeiden mukaan. Jos havaitset vikoja, laitteet vaihdettava heti. Etiketit ja merkinnät on tarkistettava määräaikaistarkastuksen yhteydessä. Jos niiltä ei voi lukea, laitteet on poistettava käytöstä ja korvattava uusilla. Huomiot on kirjattava laitteiston mukana seuraavaan asiakirjaan noudattaen esimerkiksi sivulla 2 "HUOLTO- JA TARKASTUSLOKI".

TUNNISTUS- JA TARKASTUSTIEDOT: On tärkeää säilyttää jokaisen elementin tunnistuskorttia, joka sisältää seuraavat tiedot T1:ssä esitetyllä tavalla 1:

1. Tyyppi	8. Käyttäjän nimi
2. Valmistaja	A. Määräaikaistarkastusten historia
3. Eränumero	B. Päivämäärä
4. Sarjanumero	C. Kommentteja:
5. Valmistuspäivä	D. Tarkastajan nimi
6. Ostopäivä	E. Allekirjoitus
7. Ensimmäinen käyttöpäivä	F. Seuraava määräaikaispäivä

Valmistaja: katso * / Ilmoitettu laitos: katso** / Valmistuksen kontrollin ilmoitettu laitos: katso*** / EU-vastaavuusvakuutus: katso ****

Käyttäjän turvallisuuden kannalta on tärkeää, että tämä paperiarikki on kirjoitettu maan virallisella kielellä. Mikäli näin ei ole, ota yhteys WORLDWIDE EURO PROTECTIONIIN.

RU**ИНСТРУКЦИЯ ПОЛЬЗОВАТЕЛЯ - ВНИМАТЕЛЬНО ПРОЧИТАТЬ ДАННУЮ ИНСТРУКЦИЮ ПЕРЕД ИСПОЛЬЗОВАНИЕМ ПРОДУКЦИИ**

НАЗНАЧЕНИЕ: Крепежные петли предназначены для использования в качестве подвижных точек крепления в соответствии со стандартом EN795 во время высотных работ. Крепежная петля устанавливается вокруг опорной точки крепления (трубы, балки и т.д.), охватывая ее, как показано на схеме 2 (S2). Крепежная петля из полиэстера предназначена для сведения к минимуму опасности и/или защиты от падения с высоты. Индивидуальная система страховки от падения предназначена для минимизации риска падения с высоты. Важно понимать, что никакие средства индивидуальной защиты (СИЗ) не обеспечивают полную защиту от падения, поэтому все опасные работы с применением СИЗ следует выполнять с большой осторожностью. Общая длина подсистемы с амортизатором, включая строп, заделанные концы и соединительные элементы, не должна превышать 2 м (например, соединительный элемент + строп + амортизатор + соединительный элемент). В системе страховки от падения допускается использование только страховочную привязь для поддержки тела работающего. Перед началом и в процессе эксплуатации изделия необходимо продумать план спасения, обеспечивающий максимальную безопасность. Перед использованием изделия следует удостовериться, что под ногами работающего имеется достаточно свободного пространства, чтобы в случае падения он не ударился ногами о землю. Кроме того, необходимо убедиться, что между работающим и землей нет преград, о которые он может удариться в случае падения.

ЗАПРЕЩЕНО ИСПОЛЬЗОВАТЬ СТРОП БЕЗ АМОРТИЗАТОРА В КАЧЕСТВЕ СРЕДСТВА ОСТАНОВКИ ОТ ПАДЕНИЯ С ВЫСОТЫ

ТЕХНИЧЕСКИЕ ХАРАКТЕРИСТИКИ И ОГРАНИЧЕНИЯ ПРИМЕНЕНИЯ: оборудование соответствует классу B по стандарту EN795:2012-B. **ПРЕДУПРЕЖДЕНИЕ:** ортостатическая переносимость, также известная как «синдром подвешенного состояния», — это потеря сознания в результате зависания человека в вертикальном положении при ограниченной подвижности в течения некоторого времени. Данный синдром может проявляться у человека, висящего на привязи после падения в ожидании помощи. Для снижения риска возникновения синдрома подвешенного состояния используйте помимо страховочную привязь подвесные лямки, которые разгружают ноги от сжимающего давления и обеспечивают нормальную циркуляцию крови в подвешенном состоянии во время ожидания помощи.

ОГРАНИЧЕНИЕ: 1) Изделие предназначено для использования одним человеком. Изделие должно использоваться компетентными и подготовленными лицами, которые, с медицинской точки зрения, могут обеспечить собственную безопасность и знают, как действовать в чрезвычайных ситуациях. Пользователь должен пройти специальную подготовку или работать непосредственно под надзором обученного персонала. **2)** Запрещено использовать изделие без учета эксплуатационных ограничений или не по назначению. **3)** Конструкция, к которой крепится крепление, должна выдерживать нагрузку 12 кН. Анкерная точка крепления должна находиться выше головы пользователя. **5)** Запрещено использовать изделие в среде с повышенной кислотой, щелочной реакцией или в коррозионно-активной атмосфере. Под влиянием климатических условий (повышенная температура, пониженная температура, влажность) может наблюдаться преждевременный износ изделия. Не использовать изделие на поверхности с острыми кромками или вблизи химических реагентов. **6)** Для страховочных систем чрезвычайно важно правильное расположение анкерного устройства или анкерной точки крепления; работы должны осуществляться таким образом, чтобы сократить до минимума риск падения или высоту падения.

Использование крепежной петли не вызывает отклонения или сдвига.

ИНСТРУКЦИИ ПО ЭКСПЛУАТАЦИИ: Крепежная петля должна использоваться в качестве точки крепления, только если может использоваться какая-либо другая конструктивная точка крепления. Крепежная петля должна окружать структурный элемент, не деформируемый силой до 12 кН, и должна быть прикреплена к карабину, соответствующему EN362 стандарту.

ОБЩИЕ УКАЗАНИЯ: 1. Перед использованием изделия следует проверить его на отсутствие повреждения или дефекта механизма. 2. В случае сомнения относительно состояния изделия или возможности его использования в качестве средства защиты от падения с высоты, необходимо немедленно изъять его из эксплуатации и заменить его новым изделием.

СОВМЕСТИМОСТЬ: Это изделие используется в системах защиты от падения (стандарт EN 363) в сочетании со страховочной привязи (стандарт EN 361) и анкерным креплением (стандарт EN795). Также следует учитывать требования инструкций по использованию отдельных компонентов.

ХРАНЕНИЕ И ТРАНСПОРТИРОВАНИЕ: Выполняйте транспортировку в упаковке производителя во избежание повреждений, когда изделие не используется, храните его в хорошо проветриваемом, защищенном от перепада температур помещении, вдали от оснований и кислот. Если изделие мокрое, полностью высушите его перед тем, как убрать на хранение. Не ставить тяжелые предметы на изделие. По возможности избегайте многочисленных изгибов стропа, предпочтительно хранить его подвешенным.

ЧИСТКА: в случае незначительного загрязнения следует протереть хлопчатобумажной тканью или очистить мягкой щеткой. Использовать для очистки абразивные материалы запрещено. В случае сильного загрязнения следует очистить оборудование водой (температура 30–до 40 °C) с нейтральным чистящим средством. Не следует использовать для очистки кислотные или щелочные чистящие средства.

РЕМОНТ: поврежденное изделие НЕ ОБЕСПЕЧИВАЕТ оптимальную защиту. Поэтому следует немедленно заменить поврежденное изделие новым. Запрещено использовать поврежденное изделие. Запрещено осуществлять ремонт, прикрепление дополнительных деталей или модификацию изделия. Изделие не имеет сменных частей.

СРОК СЛУЖБЫ: максимальный срок службы оборудования составляет 10 лет с даты изготовления. При этом необходимо проверять функционирование оборудования перед каждым использованием. Не реже одного раза в год должна проводиться плановая проверка оборудования компетентными специалистами. Реальный срок службы изделия в немалой степени зависит от условий эксплуатации.

МАРКИРОВАКА: см. схему S1 без амортизатора

1- Артикул изделия	5- № стандарта	9- См. инструкции по эксплуатации
2- Логотип изготовителя	6- Месяц и год изготовления	10- Рассчитано на 1 пользователя
3- Логотип CE	7- № партии	11- Составные части изделия
4- № аккредитованной организации, контролирующей производство	8- Серийный №	12- Адрес изготовителя

ПРОВЕРКА: от надежности и правильности работы оборудования зависит безопасность работающего, поэтому изделие должно проходить периодический осмотр не реже одного раза в год. Проверки должны выполняться квалифицированными специалистами в строгом соответствии с инструкциями производителя оборудования. При обнаружении дефектов неисправные элементы должны быть заменены и выведены из эксплуатации. Необходимо также проверять состояние маркировки и этикеток. Оборудование с нечитабельной маркировкой и этикетками должно быть заменено и выведено из эксплуатации. Замечания по результатам проверки должны вноситься в соответствующий документ, прилагаемый к оборудованию. Образец документа приведен на странице 2 «Журнал технического обслуживания и осмотров».

ИДЕНТИФИКАЦИЯ И ПРОТОКОЛ ОСМОТРА: Необходимо наличие карточки-идентификатора для каждого элемента или каждой системы, которая содержит следующую информацию, как показано на T1:

1. Тип и модель изделия	8. ФИО пользователя
2. Производитель	A. История периодического осмотра
3. № партии	B. Дата
4. Серийный №	C. Комментарии
5. Дата производства	D. Имя проверяющего
6. Дата покупки	E. Подпись
7. Дата первого использования	F. Дата следующей инспекции

Производитель: см. * / Уполномоченный орган для осуществления производственного контроля: см. ** / Уполномоченный орган сертификации продукции: см. *** / Документ, подтверждающий соответствие требованиям ЕС: см. ****

Для обеспечения безопасности пользователя данная инструкция должна быть составлена на официальном языке той страны, в котором используется изделие. В противном случае обратитесь к компании «WORLDWIDE EURO PROTECTION».

**ПЕРЕД ВИКОРИСТАННЯМ ВИРОБУ УВАЖНО ПРОЧИТАЙТЕ ЦІ ІНСТРУКЦІЇ:**

Крепильні петлі призначені для використання в якості рухомих точок кріплення згідно зі стандартом EN795 під час висотних робіт. Крепільна петля встановлюється навколо опорного кріплення (труби, балки тощо), охоплюючи її, як показано на схемі 2 (S2). Важливо знати, що жоден елемент засобів індивідуального захисту не може забезпечити повний захист та має використовуватись обережно під час виконання робіт, пов'язаних з ризиком. Загальна довжина підсистеми, яка складається зі стропу, фабричних наконечників та з'єднувальних елементів, не повинна перебільшувати 2 м. В індивідуальній страхувальній системі може використовуватись лише страхувальна прив'язь. До та під час використання виробу важливо скласти план порятунку для забезпечення якомога безпечних умов. Перед використанням переконайтесь, що під ступнями користувача є достатня відстань, яка дозволить йому у випадку падіння не вдаритись об підлогу чи об землю. Окрім того, переконайтесь, що між користувачем та підлогою або землею немає перешкод, які могли б спричинити зіткнення у випадку падіння.

ЗАБОРОНЯЄТЬСЯ ВИКОРИСТОВУВАТИ СТРОП БЕЗ АМОРТИЗАТОРА В ІНДИВІДУАЛЬНІЙ СТРАХУВАЛЬНІЙ СИСТЕМІ.

ХАРАКТЕРИСТИКИ ТА УМОВИ ВИКОРИСТАННЯ: обладнання сертифіковане згідно зі стандартом EN795:2012 – B.

УВАГА: «Ортостатична нестійкість», відома також як «ортостатична нерестерпність» або «синдром підвішеного стану» – це втрата свідомості, спричинена перебуванням у підвішеному стані при вертикальному положенні тіла з обмеженням рухів під час певного проміжку часу. Вона може виникнути після падіння, у підвішеному стані під час очікування допомоги. Для зменшення цього ризику разом із страхувальною прив'яззю використовуйте лямки проти травм зависання, що дозволить прибрати стискальну вагу з ніг та відновити кровообіг під час очікування допомоги.

ОБМЕЖЕННЯ ЩОДО ВИКОРИСТАННЯ:

1) Обладнання повинне бути особисто власністю користувача. Користувач повинен бути здатним з медичної точки зору забезпечувати власну безпеку та справлятися з аварійними ситуаціями, він повинен мати відповідну кваліфікацію, має пройти необхідну підготовку або знаходитися у безпосередньому підпорядкуванні кваліфікованого керівника. Забороняється використовувати обладнання поза допустимими межами. Використання повинне здійснюватись лише в нормальних умовах роботи. **2)** Стійкість опори має бути більше 12 кН, а анкера точка повинна розташовуватись над головою користувача. **3)** При використанні цього оснащення у страхувальній системі користувач має використовувати з'єднувальний елемент, який зменшує навантаження на корпус до 6 кН під час затримки падіння. **4)** Це обладнання є засобом індивідуального захисту для індивідуального страхування і не повинне жодним чином використовуватись для підйому матеріалів. **5)** Не використовуйте обладнання у сильнокислому або сильнолужному середовищі. Кліматичні умови можуть призводити до передчасного зношення (сонячне світло, холод, волога). Ніколи не застосовуйте обладнання на гострих кутах та уникайте робіт поблизу хімічних речовин. **6)** Для безпеки індивідуальної страхувальної системи дуже важливо, щоб анкерне обладнання або анкера точка кріплення були завжди розташовані правильно, а роботи мають здійснюватись таким чином, щоб максимально зменшити небезпеку падіння та скоротити висоту падіння. Використання крепильної петлі не тягне за собою відхилення або зсування.

ВИКОРИСТАННЯ: петлю можна використовувати в якості точки кріплення лише в тому випадку, якщо неможливо використати інші опорні точки кріплення. Петля має бути з'єднаною за допомогою карабіна згідно зі стандартом EN 362.

ЗАГАЛЬНІ ВКАЗІВКИ: 1. Перед використанням завжди перевіряйте обладнання з метою виявлення пошкоджень.

2. Якщо ви маєте певні сумніви щодо обладнання, або якщо обладнання було використано для зупинення падіння, негайно замініть цей виріб та вилучіть його з обігу.

СУМІСНІСТЬ: Цей виріб використовується в індивідуальних страхувальних системах, які відповідають вимогам стандарту EN363, разом зі страхувальною прив'яззю, яка відповідає вимогам стандарту EN361, та з анкерною точкою кріплення, яка відповідає вимогам стандарту EN795. Також слід ознайомитись з інструкціями щодо експлуатації кожного з цих окремих компонентів.

ЗБЕРІГАННЯ ТА ТРАНСПОРТУВАННЯ: Для уникнення пошкоджень забезпечте транспортування обладнання в пакунанні виробника. Якщо обладнання не використовується, зберігайте його у добре провітрюваному приміщенні, подаль від впливу надто високих температур, кислого та лужного середовища. Якщо виріб вологий, перед зберіганням ретельно просушіть його. Не кладіть на затримний строп дуже важкі предмети. За можливості намагайтесь не згинати строп в багатьох місцях та надавайте перевагу зберіганню у вертикальному положенні.

ЧИЩЕННЯ: Якщо забруднення незначне, протріть трос бавовняною тканиною або м'якою щіткою. Не використовуйте абразивні речовини. Не використовуйте кислотні або лужні мийні засоби. Якщо необхідне ретельне очищення, занурте строп у воду температурою від 30°C до 40°C та почистіть його за допомогою нейтральної речовини (pH = 7).

РЕМОНТ: Якщо виріб зазнає пошкоджень, він не забезпечує належний рівень захисту, тому його слід негайно замінити. Ніколи не використовуйте пошкоджений виріб. Ремонт, додавання компонентів та модифікація заборонені. Запасні частини не надаються.

ТЕРМІН ПРИДАТНОСТІ: Максимальний термін придатності обладнання – 10 років з дати виробництва, але перед використанням необхідно здійснити попередню перевірку, а не рідше одного разу на рік обладнання повинен перевіряти кваліфікований спеціаліст. Термін експлуатації виробу значним чином залежить від умов його використання.

МАРКУВАННЯ Б Дим. схему S1

1 – Ідентифікатор виробу	5 – Номер стандарту	9 – Див. інструкції
2 – Логотип виробника	6 – Місяць та рік виробництва	10 – Розраховано на 1 користувача
3 – Логотип ЕС	7 – Номер партії	11- Склад продукту
4 – Номер уповноваженого органу, який відповідає за контроль виробів	8 – Серійний номер	12 – Адреса виробника

ПЕРЕВІРНА КАРТКА: З огляду на те, що безпека користувача залежить від експлуатаційних характеристик та витривалості обладнання, необхідно здійснювати періодичний контроль. Періодичний контроль рекомендовано проводити не рідше ніж раз на рік. Періодичний контроль повинна здійснювати кваліфікована особа з чітким дотриманням правил контролю, визначених постачальником. В разі виявлення певних дефектів обладнання необхідно негайно замінити. Під час періодичного контролю необхідно перевіряти маркування. Якщо маркування не розбірливе, обладнання слід вилучити та замінити. Результат контролю необхідно зазначити в письмовому вигляді в документі, який надається разом з обладнанням, згідно зі зразком, який наводиться в ідентифікаційній картці та в протоколі огляду (див. таблицю T1).

ІДЕНТИФІКАЦІЙНА КАРТКА ТА ПРОТОКОЛ ОГЛЯДУ: Обов'язково зберігайте ідентифікаційні картки для кожного компонента(ів) або для кожної системи, в яких міститься наступна інформація, наведена в таблиці T1

1. Тип	8. Ім'я та прізвище користувача
2. Виробник	A. Інформація щодо попереднього періодичного контролю
3. Номер партії	B. Дата
4. Серійний номер	C. Зауваження
5. Дата виробництва	D. Ім'я та прізвище контролера
6. Дата придбання	E. Підпис
7. Дата першого використання	F. Дата проведення наступного періодичного контролю

Виробник: см. * / Уповноважений орган, який відповідає за контроль: см. ** / Сертифікаційний орган: см. *** / Документ, що підтверджує відповідність вимогам ЕС: см. ****

Для безпеки користувача важливо, щоб інформація в цій картці була викладена офіційною мовою країни виконання робіт. Якщо це не так, зверніться до організації WORLDWIDE EURO PROTECTION.

**KARTA INFORMACYJNA DLA UŻYTKOWNIKA – PRZECZYTAĆ DOKŁADNIE PRZED UŻYCIEM PRODUKTU**

ZASTOSOWANIE: Linki kotwiące są przeznaczone do użytku jako ruchome punkty kotwienia zgodne z normą EN 795 podczas prac na wysokości. Linkę kotwiącą owija się wokół konstrukcji kotwiącej (rura, belka itp.), wykonując pętlę pokazaną na schemacie 2 (S2). Linka kotwiąca jest wykonana z poliestru i została opracowana tak, aby minimalizować zagrożenia i/lub zapewniać ochronę przed upadkiem z wysokości.

System osobistego zabezpieczenia przed upadkiem stworzono z myślą o minimalizacji ryzyka upadku z wysokości; należy pamiętać, że żadne urządzenie ochrony osobistej nie może zapewnić pełnej ochrony i musi być zawsze używane ostrożnie podczas wykonywania prac, w przypadku których istnieje ryzyko upadku. Urządzą obejmujące całe ciało jest jedynym podparciem dla ciała, jakie może być stosowane w systemie zabezpieczenia przed upadkiem. Cała długość podsystemu z absorberem energii i lonżą, sporządzone końcówki i łącza nie mogą być dłuższe niż 2 metry.

Przed i w trakcie użytkowania produktu ważne jest rozpatrzenie planu ratunkowego w celu zapewnienia optymalnych bezpiecznych warunków. Przed użyciem należy upewnić się, że między stopami użytkownika a ziemią odległość jest wystarczająca, aby nie doszło do uderzenia o ziemię w razie upadku. Należy ponadto upewnić się, że między użytkownikiem a ziemią nie ma żadnych przeszkód, o które mogłyby uderzyć użytkownik. LINKA BEZ AMORTYZATORA NIE MOŻE BYĆ STOSOWANA W SYSTEMIE POWSTRZYMYWANIA SPADANIA.

DZIAŁANIE I OGRANICZENIA UŻYTKOWANIA: Urządzenie uzyskało certyfikat zgodności z normą EN795:2012 klasy B.

OSTRZEŻENIE: „Nietolerancja ortostatyczna”, znana jako „uraz wskutek zawieszenia” lub „zespół zawieszenia w uprzęży” to utrata przytomności spowodowana pionowym ułożeniem ludzkiego ciała przez pewien czas z ograniczeniem swobody ruchów. Dochodzi do niej, gdy osoba zwisająca w uprzęży po upadku czeka na pomoc. Aby zmniejszyć ryzyko, należy stosować z uprzężą opaski zapobiegające urazowi wskutek zawieszenia, co pozwala odciążyć uciskowo nogi i przywrócić ciśnienie krwi w oczekiwaniu na pomoc.

OGRANICZENIA:

- Sprzęt musi być osobistą własnością użytkownika. Użytkownik musi być sprawny zdrowotnie, aby poradzić sobie w sytuacjach awaryjnych i zadbać o swoje bezpieczeństwo, musi być kompetentny, przeszklony lub musi bezpośrednio podlegać kompetentnemu przełożonemu. Nie należy używać sprzętu w sposób przekraczający jego ograniczenia i musi być używany wyłącznie w normalnych warunkach.
- Należy sprawdzić, czy konstrukcja, do której przymocowana jest kotwa, jest wystarczająco mocna, by wytrzymać obciążenie 12 kN. Sam punkt kotwienia musi się znajdować ponad głowę użytkownika.
- Kiedy urządzenie jest używane w systemie zatrzymywania upadków, użytkownik powinien używać elementów ograniczających siły przyкладane podczas zatrzymywania upadku do 6 kN.
- Jest to element środków ochrony indywidualnej chroniący przed upadkiem i nie wolno go używać do podnoszenia materiałów.
- Urządzenia nie należy używać w środowisko o dużej kwasowości lub zasadowości. Warunki atmosferyczne (słońce, zimno, wilgotność) mogą spowodować przedwczesne zużycie sprzętu. Nigdy nie należy używać sprzętu w miejscach występowania ostrych krawędzi i unikać bliskości odczynników chemicznych.
- Dla bezpieczeństwa systemu autoasekuracji elementy kotwienia lub punkt kotwienia zawsze muszą być dobrze umiejscowione, a zadanie musi być tak wykonane, aby zmniejszać zagrożenie upadkiem z wysokości.

Korzystanie z linki kotwiącej nie powoduje zginania ani przemieszczenia.

ZASTOSOWANIE: Zaczep musi być stosowany jako punkt kotwienia jedynie wtedy, gdy można użyć innego strukturalnego punktu kotwienia. Zaczep musi otaczać element strukturalny, który nie ulega odkształcaniu siłą mniejszą od 12kN i musi być połączony z karabinkiem zgodnym z normy EN362.

INSTRUKCJE OGÓLNE:

- Przed użyciem zawsze sprawdź sprzęt pod kątem uszkodzeń;
 - W przypadku wątpliwości lub jeśli sprzęt został użyty do zahamowania upadku, natychmiast wymień produkt i wycofać go z użytku.
- ZGODNOŚĆ:** Produkt ten powinien być stosowany jako część systemu zabezpieczającego przed upadkiem zgodnego z normą EN 363 w połączeniu z uprzężą zabezpieczającą przed upadkiem zgodną z normą EN 361 i mocowaniem zgodnym z normą EN 795. Łączniki używane w połączeniu z linką bezpieczeństwa muszą spełniać wymogi normy EN362. Należy wziąć pod uwagę również instrukcje użytkownika poszczególnych części.
- PRZECHOWYWANIE I TRANSPORT:** Aby zapobiec uszkodzeniu, pamiętać o używaniu podczas transportu opakowania producenta. Gdy sprzęt nie jest użytkowany należy go przechowywać w dobrze wentylowanym miejscu, poza działaniem skrajnych temperatur i poza środowiskiem kwasowym bądź zasadowym. Przed schowaniem mokrego urządzenia, należy je pozostawić do całkowitego wyschnięcia. Nie kłaść nic ciężkiego na linie. Jeśli jest to możliwe należy unikać wielokrotnego składania i przechowywać w pozycji pionowej.
- CZYSZCZENIE:** W przypadku niewielkich zabrudzeń, przetrzeć linę bawełnianą ściereczką. Nie należy stosować żadnych materiałów ściernych. Aby dokładnie oczyścić, myć w wodzie o temperaturze od 30°C do 40°C z użyciem obfitego środka czyszczącego (pH = 7). Nie wolno stosować detergentów kwasowych ani zasadowych.

NAPRAWA: w przypadku uszkodzenia produktu, nie zapewni on najlepszego poziomu ochrony i należy go jak najszybciej wymienić. Nigdy nie wolno używać uszkodzonego urządzenia. Naprawa, rozbudowa i modyfikacje są zabronione. Części zamienne są zbędne.

OKRES UŻYTKOWANIA: Okres eksploatacji urządzenia wynosi maksymalnie 10 lat od daty produkcji, lecz przed jego użyciem należy przeprowadzić kontrole poprzedzające eksploatację; konieczne jest także przeprowadzanie kontroli przez osobę o właściwych kompetencjach co najmniej raz w roku. Okres eksploatacji produktu zależy zasadniczo od jego warunków użytkowania.

OZNAKOWANIE: Patrz schemat S1

1- Numer produktu	5- Nr normy	9- Patrz instrukcja
2- Logo producenta	6- Miesiąc i rok produkcji.	10- Tylko 1 użytkownik
3- Logo CE	7 - Nr serii	11- Budowa produktu
4- Nr jednostki notyfikowanej kontrolującej produkcję.	8 - Nr seryjny	12- Adres producenta

KONTROLA: Ponieważ bezpieczeństwo użytkownika zależy od parametrów i wytrzymałości urządzenia, urządzenie być poddawana okresowym kontrolom, co najmniej raz na dwaście miesięcy. Kontrole okresowe powinny być przeprowadzane przez osobę o właściwych kompetencjach przy ścisłym przestrzeganiu wytycznych producenta. W przypadku stwierdzenia usterek należy bezwzględnie wymienić urządzenie. Etykiety i oznakowanie muszą być sprawdzane podczas okresowej kontroli. Jeżeli są nieczytelne, urządzenie musi zostać usunięte i wymienione. Uwagi muszą zostać zapisane w dokumencie powiązanym z urządzeniem, zgodnie z przykładem na stronie 2 „DZIENNIK SERWISOWANIA I KONTROLI”.

IDENTYFIKACJA ORAZ REJESTR PRZEGLĄDÓW: Dla każdego elementu każdego systemu należy koniecznie wypełnić kartę identyfikacyjną zawierającą poniższe informacje, jak pokazano w tabeli T1:

1. Typ	8. Imię i nazwisko użytkownika.
2- Producent	A. Historia okresowych przeglądów
3. Numer partii.	B. Data
4. Numer seryjny	C. Uwagi
5. Data produkcji	D. Imię i nazwisko osoby wykonującej przegląd
6. Data zakupu	E. Podpis
7. Data pierwszego użycia	F. Data następnego przeglądu

Producent: zob.* / Jednostka notyfikowana: zob.** / Jednostka notyfikowana do celów kontroli produkcji: zob.*** / Dokument zgodności UE: zob.****

Dla bezpieczeństwa użytkownika istotne jest, by niniejsza karta została sporządzona w języku urzędowym kraju. Jeśli tak nie jest, prosimy o kontakt z WORLDWIDE EURO PROTECTION.

CS**INFORMACE PRO UŽIVATELE – PŘED POUŽITÍM VÝROBKU SI POZORNĚ PŘEČTĚTE TENTO NÁVOD**

POUŽITÍ: Kotvici popruhy jsou určeny pro použití jako mobilní kotvy v souladu s normou EN795 během prací ve výšce. Kotvící popruh je umístěn kolem kotvící konstrukce (trubka, trám...) tak, že se otmá kolem dle schématu 2 (S2). Tento kotvící popruh z polyesteru je navržen pro minimalizaci rizik a/nebo zajištění ochrany proti nebezpečí pádu z výšek.

Systém ochrany osob proti pádu je navržen tak, aby minimalizoval riziko pádu z výšek; je důležité vědět, že žádný OOP nemůže poskytnout stopercentní ochranu a musí být během rizikové činnosti vždy používán opatrně.

Jedinou oporou trupu, kterou lze v systému ochrany osob proti pádu použít, je celotělový postroj. Celková délka podsystemu s tlumičem pádu a lanem, opracovanými konci a karabinami nesmí přesáhnout 2 m.

Před použitím výrobku a během něj je důležité zvážit záchranný plán pro zajištění optimálních bezpečných podmínek. Před použitím zkontrolujte, zda je pod nohama uživatele dostatek volného prostoru, aby se zabránilo nárazu na zem v případě pádu. Kromě toho se ujistěte, že mezi uživatelem a zemí není překážka, aby nedošlo ke kolizi v případě pádu.

JEDINOU OPOROU POUŽÍVAT BEZPEČNOSTNÍ LANO BEZ TLUMIČE PÁDU JAKOŽTO SYSTÉM ZACHYCENÍ PÁDU

TECHNICKÉ PARAMETRY A ROZSAH POUŽITÍ: Zařízení je certifikováno podle normy EN795: 2012 třídy B.

VAROVÁNÍ: „Ortostatická intolerance“, označovaná jako „suspensní trauma“ nebo „syndrom zavěšení v postroji“, je ztráta vědomí způsobená tím, že lidské tělo je po určitou dobu drženo ve vzpřímené poloze s omezeným pohybem. Tento stav může nastat po pádu, když osoba visí v postroji a čeká na záchranu. Chcete-li snížit riziko, použijte závěsné trauma popruhy ve spojení s postrojem, aby se ulevilo nohám od kompresního tlaku a obnovil se krevní oběh při čekání na záchranu.

OMEZENÍ:

1. Vybavení musí být v osobním vlastnictví uživatele. Uživatel musí být zdravotně schopen se postarat o vlastní bezpečnost a zvládat nouzové situace, musí být kvalifikovaný, musí absolvovat zvláštní výcvik nebo spadat pod přímou odpovědnost kompetentního dozoru. Vybavení nesmí být používáno mimo jeho stanovené meze a smí se používat pouze za normálních podmínek.

2. Zajistěte, aby konstrukce, na které je kotva namontována, byla dostatečně pevná, aby vydržela zatížení 12 kN. Kotevní úchyt musí být umístěn nad hlavou uživatele.

3. Když se zařízení používá v systému pro zachycení pádu, musí uživatel použít spojovací prvek omezující síly vyvíjené při zachycení pádu do 6 kN.

4. **Toto zařízení je OOP pro ochranu osob proti pádu a nemělo by se v žádném případě používat ke zvedání materiálů.**

5. Nesmí se používat ve vysoce kyselém nebo zásaditém prostředí. Vlivem klimatických podmínek může dojít k předčasnému opotřebení (sluneční světlo, zima, vlhkost).

Vybavení nikdy nepoužívejte na povrchu s ostrými úhly a chráňte jej před chemickými činidly.

6. V zájmu bezpečnosti celého systému pro zachytávání pádu je důležité, aby kotvící zařízení nebo kotevní úchyty byly vždy přesně umístěny a aby se postup provedl takovým způsobem, který minimalizuje nebezpečí pádu z výšky.

Použití kotvícího popruhu nezpůsobí odklonění nebo přesuň.

POUŽITÍ: Tento závěs lze použít jako kotevní bod pouze v případě, pokud je k dispozici odpovídající konstrukce k uchycení. Tento závěs musí být uchycený ke konstrukčnímu prvku, který je schopen bez deformací přenést zatížení 12 kN. Uchycení se provádí karabinou podle požadavků normy EN362.

VŠEOBECNÉ POKYNY:

1. Před použitím vždy zkontrolujte, zda není vybavení poškozené.

2. Máte-li pochybnosti týkající se výrobku, případně již vybavení bylo použito za účelem zastavení pádu, neprodleně jej vyměňte a vyřaďte z oběhu.

KOMPATIBILITA: Tento výrobek je určen k použití v systému na ochranu proti pádu, který odpovídá požadavkům normy EN 363, společně s celotělovým popruhem podle požadavků normy EN 361 a kotvou podle normy EN 795. Dále postupujte podle pokynů k použití pro každou jednotlivou komponentu.

SKLADOVÁNÍ A PŘEPRAVA: Ověřte, zda je během přepravy použito obalu výrobce, aby se předešlo poškození. Pokud vybavení není právě používáno, uchovávejte jej na dobře větraném místě, chráňte před extrémními teplotami, kyselým a zásaditým prostředím. Pokud je výrobek mokry, nechte jej před uskladněním zcela vysušit. Na lano neumísťujte těžké předměty. Pokud je to možné, vyhýbejte se četným přehybům a raději volte skladování ve vlnitém stavu.

ČIŠTĚNÍ: V případě menšího znečištění otřete lano bavlněným hadříkem nebo měkkým kartáčkem. Nepoužívejte žádné abrazivní materiály. Pro intenzivní čištění namočte do vody o teplotě 30 ° C až 40 ° C a vyčistěte neutrálním prostředkem (pH = 7). Nepoužívejte kyselé ani zásadité čisticí prostředky.

OPRAVY: Pokud je výrobek poškozen, neposkytujte dostatečnou ochranu, a proto by měl být neprodleně vyměněn. Nikdy nepoužívejte poškozený výrobek. Opravy, přídatná zařízení a modifikace nejsou povoleny. Náhradní díly nejsou k dispozici.

ŽIVOTNOST: Životnost zařízení je maximálně 10 let od data výroby, avšak před použitím musí být provedena kontrola a nejméně jednou ročně musí být kompetentní osobou provedena inspekce. Životnost výrobku zásadně závisí na podmínkách jeho používání.

ZNAČENÍ: Viz schéma S1

1 – Typ výrobku	5- Číslo normy	9- Viz návod
2- Logo výrobce	6- Měsíc a rok výroby	10- Jen 1 uživatel
3- Označení CE	7- Číslo šarže	11. Složení výrobku
4- Č. notifikované osoby pro řízení výroby	8- Sériové číslo	12- Adresa výrobce

INSPEKCE: Vzhledem k tomu, že bezpečnost uživatele závisí na výkonu a odolnosti zařízení, musí být zařízení podrobena pravidelným kontrolám, nejméně každých dvanáct měsíců. Pravidelnou kontrolu provádí odborně způsobilá osoba v souladu s pokyny výrobce. V případě zjištění závad musí být zařízení ihned vyměněno. Během pravidelné inspekce musí být kontrolovány štítky a označení. Pokud nejsou čitelné, zařízení musí být odstraněno a vyměněno. Zjištění musí být zapsána v dokumentu připojeném k zařízení podle příkladu na straně 2 „SERVISNÍHO A KONTROLNÍHO PROTOKOLU“.

IDENTIFIKACE A ZÁZNAM O KONTROLE: Je zásadní, abyste měli uložené identifikační kartičky pro jednotlivé prvky nebo systémy, které obsahují následující informace zobrazené na T1:

1. Typ	8. Jméno uživatele
2. Výrobce	A. Historie pravidelných zkoušek
3. Číslo šarže	B. Datum
4. Sériové číslo	C. Poznámky
5. Datum výroby	D. Jméno kontrolóra
6. Datum zakoupení	E. Podpis
7. Datum prvního použití	F. Datum další kontroly

Výrobce: viz * / Notifikovaný subjekt: viz** / Notifikovaný subjekt pro řízení výroby: viz*** / Dokument o shodě podle EU: viz ****

V zájmu bezpečnosti uživatele je velice důležité, aby byl tento list napsán v úředním jazyce dané země. Pokud tomu tak není, obraťte se prosím na společnost WORLDWIDE EURO PROTECTION.

SK**ŠTÍTK S INFORMÁCIAMI PRE POUŽÍVATEĽA - PRED POUŽITÍM SI STAROSTLIVO PREČÍTAJTE:****POUŽITIE:**

Kotviace popruhy sú určené na použitie ako pohyblivé kotviace zariadenia podľa EN795 pri práci vo výškach. Kotviace popruhy sú usporiadané okolo kotviacej štruktúry (rúrka, trám...) jej zaslučkovaním tak, ako je to znázornené na schéme 2 (S2). Tento kotviaci popruh z polyesteru je navrhnutý tak, aby minimalizoval nebezpečenstvo a/alebo poskytoval ochranu pred nebezpečenstvom pádu z výšky.

Osobný ochranný systém proti pádu z výšky je navrhnutý tak, aby minimalizoval riziko pádov z výšok. Žiadne vybavenie nedokáže poskytnúť stopercentnú ochranu a pri každej rizikovej činnosti ho treba používať zodpovedne.

Jediná podpora tela, ktorá sa môže používať so systémom ochrany proti pádu z výšky je celotelový postroj.

Celková dĺžka subsystému s absorberom energie a lankom, výrobnými koncami a upínacími okami by nemali byť dlhšie ako 2 m.

Na zabezpečenie optimálnych bezpečnostných podmienok majte pred a počas používania výrobku na zreteli bezpečnostný plán. Pred použitím skontrolujte, či máte pod sebou dostatok voľného miesta, aby sa predišlo nárazu na zem pri páde. Okrem toho zaistíte, že medzi vami a zemou nie je žiadna prekážka, do ktorej by ste mohli pri páde naraziť.

V SYSTÉME NA ZASTAVENIE PÁDU SA NESMIE POUŽIŤ LANO BEZ ABSORBÉRA ENERGIE.

VÝKON A LIMITY POUŽITIA: toto vybavenie je určené pre jednu osobu a spĺňa náležitosti podľa normy STN - EN795:2012 typ B.

POZOR: „Ortostatická intolerancia“, známa aj ako „trauma z visu“ alebo „syndróm visu v postroji“ je strata vedomia v dôsledku dlhotrvajúcej zvislej polohy tela pri obmedzenej pohyblivosti. Môže sa dostať, keď osoba po páde visí v postroji a čaká na záchranu. Na zníženie rizika použite okrem postroja aj pomocný popruh proti traume z visu, ktorý pri čakaní na záchranu odľahčuje tlak pôsobiaci na dolné končatiny a podporuje tak prietok krvi. **LIMITY:**

1. Zariadenie musí byť v osobnom vlastníctve používateľa. Uživateľ musí byť zdravotne spôsobilý, aby vedel kontrolovať vlastnú bezpečnosť a zvládť núdzové situácie, musí byť kompetentný, vhodne vyškolený alebo musí byť pod priamym dozorom kompetentného nadriadeného pracovníka. Zariadenie nesmie byť používané nad limity a musí byť používané za normálnych podmienok.

2. Uistite sa, že štruktúra, na ktorej je upevnená kotva je dostatočne pevná na udržanie záťaže 12 kN. Kotviaci bod musí byť umiestnený nad hlavou užívateľa. Kotviaci bod musí byť v súlade s EN 795:2012.

3. Ak sa zariadenie používa v záchytnom systéme Fall Arrest, užívateľ musí použiť spojovací prvok obmedzujúci síly vyvíjané pri zastavení pádu na 6 kN.

4. Toto zariadenie je OOP na ochranu osôb pred pádom a nemalo by sa v žiadnom prípade používať na zdvihanie materiálu.

5. Zariadenie by sa nemalo používať vo veľmi kyslom alebo zásaditom prostredí. Klimatické podmienky (slnko, zima, vlhkosť) môžu spôsobiť predčasnú starosť zariadenia.

Zariadenie nikdy nepoužívajte na ostrých hranách a vyhýbajte sa kontaktu s chemickými činidlami.

6. Pre bezpečnosť systému zlaňovacej brzdy je dôležité, aby kotviace zariadenie alebo kotviaci bol boli vždy presne umiestnené a aby bola práca vykonávaná tak, aby sa znížilo riziko pádu z výšky.

Použitie kotvového popruhu nevyvoláva vychýlenie alebo posunutie.

POUŽÍVANIE: Kotviace popruhy musí byť použité iba ako kotviaci bod, ak môže byť použitý iný štruktúrny kotviaci bod. Kotviace popruhy oko musí obklopuvať štruktúrny element, ktorý je odolný voči sile nižšej ako 12 kN a musí byť prepojený s karabínom v súlade s EN362.

VŠEOBECNÉ POKYNY:

1. Pre použitím vždy skontrolujte zariadenie pred prípadné poškodenie.

2. V prípade pochybností o výrobku, alebo ak bolo zariadenie použité na zastavenie pádu, výrobok okamžite vymeňte a stiahnite z obehu.

KOMPATIBILITA: Tento výrobok sa musí používať v systéme zachytenia pádu podľa normy EN363 v kombinácii s celotelovým úvazom, ktorý spĺňa normu EN361, a s kotvou, ktorá spĺňa normu EN 795. Konektory použité spolu s krátkym lanom musia byť v súlade s EN362. Takisto je potrebné prečítať si návod na použitie každého jedného komponentu.

SKLADOVANIE A PŘEPRAVA: Zaisťte, aby sa počas prepravy používalo balenie výrobcu, aby ste predišli poškodeniu. Ak zariadenie nepoužívate, skladujte ho na dobre vetranom mieste mimo extrémnych teplôt, zásaditého a kyslého prostredia. Ak je výrobok vlhký, pred uskladnením ho nechajte celkom vyschnúť. Lano nezaťažujte ťažkými predmetmi. Ak je to možné, vyhnite sa opakovanému skladaniu a uprednostnite vertikálne uskladnenie.

ČISTENIE: Pri miernom zašpinení utrite povraz bavlnenou utierkou, alebo jemnou kefkou. Nepoužívajte drsný materiál. Na intenzívnejšie očistenie použite vodu s teplotou medzi 30 ° C a 40 ° C a neutrálny čistiaci prostriedok (pH = 7). Nepoužívajte kyslé a zásadité čistiace prostriedky.

OPRAVY: Ak sa výrobok poškodí, neposkytujte optimálnu úroveň ochrany a preto musí byť ihneď vymenený. Nikdy nepoužívajte poškodený výrobok. Opravy, dodatky a úpravy nie sú povolené. K dispozícii nie sú žiadne náhradné časti.

ŽIVOTNOST: Životnosť vybavenia je najviac 10 rokov od dátumu výroby, no pred použitím je potrebné ho skontrolovať a minimálne raz ročne vykonať kontrolu oprávnenou osobou. Životnosť výrobku v zásade závisí na podmienkach jeho používania.

OZNAČENIA: Viď schéma S1

1- Referencie výrobku	5- Č. normy	9- Viď návod na použitie
2- Logo výrobcu	6- Mesiac a rok výroby	10- Iba 1 užívateľ
3- Označenie CE	7 – Číslo šarže	11- Skladba výrobku
4- Č. oboznámeného orgánu pre kontrolu výroby	8- Sériové č.	12- Adresa výrobcu

INSPEKCIA: Nakoľko bezpečnosť používateľa závisí od výkonu a odolnosti vybavenia, zariadenie musí prejsť kontrolami pravidelne aspoň raz za dvanásť mesiacov. Pravidelnú kontrolu vykoná oprávnená osoba za prísneho dodržiavania pokynov výrobcu. Ak sa objavia nedostatky, zariadenie je nutné ihneď vymeniť. Počas pravidelnej kontroly sa musia skontrolovať nápisy a značenia. Ak nie sú čitateľné, vybavenie sa musí odstrániť a vymeniť.

Výsledky je potrebné zaznamenať do dokumentu priloženému k vybaveniu, podľa príkladu na strane 2 „Záznam o opravě a inspekci.“

ZÁZNAM O IDENTIFIKÁCIÍ A KONTROLE: Je nevyhnutné uschovať si identifikačnú kartu pre každý prvok alebo každý systém, ktorý obsahuje tieto informácie uvedené na T1:

1. Typ	8. Meno používateľa
2. Výrobca	A. História pravidelných prehliadok
3. Číslo šarže	B. Dátum
4. Sériové číslo	C. Poznámky
5. Dátum výroby	D. Meno kontrolóra
6. Dátum nákupu	E. Podpis
7. Dátum prvého použitia	F. Dátum ďalšej kontroly

Výrobca: vid * / Notifikovaný orgán: vid ** / Notifikovaný orgán na kontrolu výroby: vid*** / Dokument o zhode ES: vid ****

Pre bezpečnosť používateľa je dôležité, aby bol tento dokument napísaný v úradnom jazyku krajiny. Ak to tak nie je, prosím kontaktujte WORLDWIDE EUROP ROTECTION.

Trake za sidrenje dizajnirane su za upotrebu kao pokretne sidrišne točke u skladu s EN795 za vrijeme rada na visini. Traka za sidrenje postavljena se oko strukture za sidrenje (cijev, greda...) tako da ga opasuje kao što je prikazano na shemi 2 (S2). Ova traka za sidrenje od poliestera smišljena je tako da umanjuje opasnosti i/ili pruži bolju zaštitu od opasnosti od pada s visine.

Međutim, važno je znati da niti jedan predmet koji pripada osobnoj zaštitnoj opremi ne može pružiti punu zaštitu, te da se prilikom rizične aktivnosti mora uvijek oprezno koristiti. Cijela dužina pod-sustava s usporivačem pada i užetom, izrađenim krajevima i priključcima ne bi trebala biti dulja od 2 metra. Uprtač je jedini element koji se može koristiti u sustavu za zaustavljanje pada.

Kako bi bila pouzdana, sidrišna točka mora biti u skladu s odredbama standarda EN795. Prije i za vrijeme korištenja proizvoda, važno je uzeti u obzir plan spašavanja koji treba provoditi u optimalnim sigurnosnim uvjetima. Prije uporabe, osigurajte minimalni razmak ispod stopala korisnika, kako bi se u slučaju pada izbjeglo udaranje od tlo. Nadalje, pobrinite se da nema prepreka između korisnika i tla kako u slučaju pada ne bi došlo do udaranja o prepreku.

UŽE BEZ SISTEMA ZA AMORTIZACIJU PADA NE MOŽE SE UPOTRIJEBITI U SUSTAVU ZA ZAUSTAVLJANJE PADA.

IZVEDBA I OGRANIČENJA: Oprema je u skladu s EN 795:2012.

UPOZORENJE: držanje tijela u ovješenoj položaju može uzrokovati privremeni gubitak svijesti zbog okomitog ovješenoj položaja koji se naziva "blackout". "Blackout" može biti vaskularni, srčani, neurološki i metabolički. Da biste smanjili rizik, morate biti dobrog zdravlja, ne smijete uzimati narkotike koji mogu utjecati na vaš metabolizam i morate u ovješenoj položaju ostati mirni.

OGRANIČENJA:

- Oprema mora biti osobno vlasništvo svojih korisnika. Korisnik mora biti zdravstveno sposoban brinuti se o vlastitoj sigurnosti i hitnim situacijama, mora biti stručan, s odgovarajućom obukom ili mora biti pod izravnom odgovornošću stručnog supervizora. Oprema se ne smije koristiti izvan svojih granica, te se mora koristiti samo u normalnim uvjetima.
- Sila otpora sidrene točke mora biti veća od 12kN i mora biti postavljena iznad glave korisnika.
- Kada se uređaj koristi u sklopu sustava zaustavljanja pada, korisnik koristi priključni element koji ograničava silu koje djeluju tijekom zaustavljanja pada na 6 kN.
- Ova oprema je osobna zaštitna oprema za zaštitu od pada i ni u kojem slučaju se ne smije koristiti za podizanje materijala.
- Oprema se ne bi trebala koristiti u vrlo kiseloj ili lužnatoj okolišu. Klimatski uvjeti (sunce, hladnoća, vlaga) mogu skratiti vijek trajanja proizvoda. Nikada nemojte koristiti opremu na oštrim rubovima i izbjegavajte dodir s kemijskim reagensima.
- Za sigurnost sustava za zaustavljanje pada je važno da su oprema za sidrenje ili sidrena točka uvijek točno pozicionirani, te da se posao obavlja tako da se opasnost od pada i visina pada svode na minimum.

UPORABA: Trake za sidrenje se mora koristiti kao sidrište samo ako se može koristiti bilo koje drugo strukturno sidrište. Trake za sidrenje mora okružiti strukturni element koji se neće deformirati uporabom sile manjom od 12 kN i mora biti povezan karabinerom u skladu sa standardom EN 362.

OPĆE UPUTE:

- Prije uporabe uvijek provjerite da li je oprema oštećena.
- U slučaju nedoumice vezanih uz proizvod ili ako je oprema korištena za zaustavljanje pada, odmah zamijenite proizvod i povucite ga iz uporabe.
- SUKLADNOST:** Ovaj proizvod se mora koristiti u sustavu za zaustavljanje pada koji odgovara standardu EN363u kombinaciji s Uprtačem koji je u skladu sa normom EN 361. Sidrišna točka mora biti u skladu s odredbama standarda EN795. Upute za uporabu svakog pojednog dijela se također trebaju pročitati.
- SKLADIŠTENJE I TRANSPORT:** Osigurajte da se ambalaža proizvođača koristi tijekom prijevoza radi sprječavanja oštećenja. Kada nije u uporabi, spremite opremu u dobro prozračeni prostor dalje od ekstremnih temperatura, lužnate i kisele okoline. Ako se proizvod smooči, ostavite ga da se u potpunosti osuši prije spremanja. Nemojte stavljati teške predmete na uže. Ako je moguće, pokušajte izbjeći presavljanje i pokušajte spremite opremu u okomitom položaju.

ČIŠĆENJE: U slučaju manjeg zaprljanja, očistite uže pamučnom krpom ili mekom četkom. Ne koristite abrazivne materijale. Nemojte koristiti kiseline ili lužnate deterdžente. Za intenzivno čišćenje, umočite uže u vodu temperature izmedu 30°C i 40°C i čistite neutralnim sredstvom (pH = 7).

POPRAVAK: ako se proizvod ošteti, neće pružiti optimalnu razinu zaštite, i stoga se treba odmah zamijeniti. Nikada nemojte koristiti oštećeni proizvod. Popravak, dodavanje i izmjene nisu dopušteni. Rezervni dijelovi nisu dostupni.

VIJEK TRAJANJA: u prosjeku, vijek trajanja opreme može biti 10 godine, ali se prije svake uporabe mora obaviti opći pregled. Vijek trajanja proizvoda u osnovi ovisi o uvjetima uporabe.

OZNAKE: Vidi shemu S1

1- referentni broj proizvoda	5- Broj standarda	9- pogledajte upute
2- Logotip proizvođača	6- mjesec i godina proizvodnje	10- Samo 1 korisnik
3- CE Logotip	7- Broj partije	11 – sastav proizvoda
4- broj prijavljenog tijela za provjeru proizvodnje	8- Serijski broj	12- adresa proizvođača

INSPEKCIJA: Periodički pregled se mora obaviti s obzirom da sigurnost korisnika ovisi o izvedbi i otpornosti opreme. Preporuča se obavljanje periodičkih pregleda barem jednom u svakih dvanaest mjeseci. Periodički pregled mora biti obavljen od strane odgovorne osobe i uz strogo pridržavanje uputa dobavljača. U slučaju da se uoče određeni nedostaci, oprema se mora odmah zamijeniti. Tijekom periodičkog pregleda se moraju kontrolirati oznake. Ako nisu čitljive, oprema se mora ukloniti i zamijeniti.

IDENTIFIKACIJA I ZAPIS O PREGLEDU: Ključno je voditi identifikacijsku karticu za svaki element ili svaki sustav koja sadržava sljedeće informacije kao što je prikazano na T1:

1. Tip	8. Ime korisnika
2. Proizvođač	A. Povijest redovitih provjera
3. Broj partije	B. Datum
4. Serijski broj	C. Komentar
5. Datum proizvodnje	D. Ime kontrolora
6. Datum kupnje	E. Potpis
7. Datum prve upotrebe	F. Datum sljedeće provjere

Proizvođač: vidi * / Tijelo za ocjenu sukladnosti: vidi ** / Tijelo za nadzor proizvodnje: vidi *** / EU dokument o sukladnosti: vidi ****

Za sigurnost korisnika je važno da ove upute budu napisane na službenom jeziku njegove/njene zemlje. Ako nisu, molimo obratite se WORLDWIDE EURO PROTECTION-u.

UPORABA: Sidrišne zanke so oblikovane in izdelane za uporabo kot prenosna sidra v skladu z EN795 med delom na višini. Sidrišna zanka se namesti okoli sidrišne strukture (cevi, drama ...), kot kaže shema 2 (S2). Ta sidrišna zanka iz poliestra je oblikovana in izdelana, da zmanjša nevarnosti in/ali zagotovi zaščito pred padci z višine.

Osebnna varovalna oprema za zaščito pred padci z višine je zasnovan tako, da zmanjša tveganje padca z višine, pomembno pa je vedeti, da nobena osebna varovalna oprema ne more zagotoviti popolne zaščite in jo je treba obvezno vedno skrbno uporabljati med delom z možnostjo tveganja.

Celotna dolžina podsistema z blažilnikom padca in trakom, proizvedenimi skrajnimi konci in konektorji ne sme biti daljša od 2 m. Varovalni pas za preprečevanje padca je edini element, ki ga lahko uporabite v sistemu zaščite pred padcem.

Pred in med uporabo izdelka je pomembno, da razmislite o reševalnem načrtu za zagotovitev optimalnih varnih pogojev. Pred uporabo zagotovite, da je pod nogami uporabnika dovolj prostora, da se v primeru padca ne bi udaril ob tla. Poleg tega zagotovite, da med uporabnikom in tlemi ni ovir, da bi se izognili trčenju v primeru padca.

VRVI BREZ SPREJEMNIKA ENERGIJE NE SMETE UPORABITI V SISTEMU ZAŠČITE PRED PADCEM.

IZVEDBA IN OMEJITVE UPORABE: oprema je certificirana v skladu s standardi EN795:2012 razred B.

OPOZORILO: »ortostatski šok«, poznan kot »suspenzijska travma« ali »sindrom visenja« je izguba zavesti zaradi zadrževanja človeškega telesa v pokončnem položaju nek določen čas. Pojavi se lahko po padcu, ko visi in čaka na reševanje. Da bi zmanjšali tveganje, uporabite pasove proti suspenzijski travmi v sodelovanju s svojimi pasom, da vzamete kompresijsko težo z nog in povrnete cirkulacijo med čakanjem na reševanje.

OMEJITVE:

- Oprema mora biti osebna zaščita njegovega uporabnika. Uporabnik mora biti zdravstveno zmožen hranjati svojo lastno varnost in obvladovati zasilne situacije, biti mora posebno usposobljen ali pa mora biti za njega odgovoren usposobljeni nadrejeni. Opreme se ne bi smelo uporabljati pod njenimi omejitvami in se mora uporabljati le v normalnih pogojih.
- Zagotovite, da je konstrukcija, na katero je pritrjeno sidro, dovolj močna, da prenese obremenitev 12 kN. Sidrna točka mora biti nad glavo uporabnika.
- Če napravu uporabljate v sistemu za zaustavitev padca, uporabite povezovalni element, s katerim omejite sile, ki nastanejo med zaustavitvijo padca, na 6 kN.
- Ta oprema je osebna varovalna oprema za zaščito pred padcem in je v nobenem primeru ni dovoljeno uporabiti za dvigovanje materiala.**
- Izdelek se ne sme uporabljati v zelo kislem ali bazičnem okolju. Prezgodnje staranje se pojavi zaradi klimatskih pogojev (sonce, mraz, vlaga). Opreme ne smete nikoli uporabiti na ostrih robovih in preprečite bližino kemičnih reagentov.
- Za varnost sistema zaščite pred padcem je pomembno, da je pritrditvena oprema ali sidrna točka vedno natančno nameščena in je delo izvedeno z namenom zmanjšanja na minimum nevarnosti padca in višine padca.

Uporaba sidrišne zanke ne ustvari odklona ali premika.

UPORABA: zanka se mora uporabljati kot varnostni priključek samo, če se lahko uporabi kakšen drug strukturni varnostni priključek. Zanka mora obdajati strukturni element, ki ga ne upogne manjša sila od 12 kN in mora biti povezana s karabinko v skladu z EN 362.

SPLOŠNA NAVODILA:

- Vedno preverite opremo pred uporabo z namenom, da vidite poškodbo.
- V primeru dvomov glede izdelka ali, če je bila oprema uporabljena za zaustavitev padca, morate nemudoma zamenjati izdelek in ga odstraniti iz uporabe.

ZDRUŽLJIVOST: Ta izdelek uporabljajte v sistemu za zaustavitev padca v skladu s standardom EN363 skupaj s plezalnim pasom za celo telo v skladu s standardom EN361 in s sidriščem v skladu s standardom EN795.

SHRANJEVANJE IN TRANSPORT: Za zaščito pred poškodbami izdelek prevažajte in prenašajte v embalaži, ki jo zagotovi izdelovalec. Ko opreme ne uporabljate, jo hranite v dobro prezračenem prostoru na varnem pred izrednimi temperaturami, pred bazičnim in kislim okoljem. Če je izdelek moker, pustite da se popolnoma posuši, preden ga shranite. Na vrh na smete postaviti težkih stvari. V kolikor možno, preprečite ponavljajoče ovijanje in raje shranite v vertikalni legi.

ČIŠĆENJE: V primeru manjše umazanje vrh obrišite z bombažno krpo ali mehko krtačo. Ne uporabljajte abrazivni material. Za intenzivno čišćenje očistite v vodi med 30°C in 40°C in očistite z nevtralnimi sredstvom (pH = 7). Ne uporabljajte kislih ali osnovnih detergentov.

POPRAVILO: Če je izdelek poškodovan, ne bo zagotavljal optimalne stopnje zaščite in zato ga je treba takoj zamenjati. Nikoli ne uporabljajte poškodovanega izdelka. Popravilo, dodajanje in spreminjanje ni dovoljeno. Rezervni deli niso na voljo.

ŽIVLJENSKA DOBA: življenska doba opreme je največ 10 let od datuma proizvodnje, vendar je pred uporabo vedno treba opraviti predhodno preverjanje, pregled pristojne osebe pa se mora opraviti vsaj enkrat letno. Življenska doba izdelka je v bistvu odvisna od njegove uporabe.

OZNAKA: Glejte shemo S1

1- Referenca izdelka	5- Št. standarda	9- Glejte navodila
2- Logotip izdelka	6- Mesec in leto izdelave	10- Samo 1 uporabnik
3- Logotip CE	7- Serija št..	11- Sestava izdelka
4- Št. priglšenega organa za nadzor proizvodnje	8- Serijska št.	12- Naslov izdelovalca

PREGLED: Glede na to, da je varnost uporabnika odvisna od zmožljivosti in odpornosti opreme, mora izdelek imeti redne preglede, vsaj vsakih dvanajst mesecev. Redni pregled opravi pristojna oseba ob doslednem upoštevanju navodil proizvajalca. V primeru, da pride do napak, je treba opremo takoj zamenjati. Napelke in oznake morajo biti med rednim pregledom kontrolirane. Če niso čitljive, je treba opremo odstraniti in zamenjati. Pripombe morajo biti zapisane v dokumentu, ki je povezan z opremo, po zgledu na strani 2 »SERVIS in PREGLED DNEVNIKA«.

IDENTIFIKACIJA IN EVIDENCA SERVISOV: obvezno shranite kartico o vsakem posameznem elementu ali sistemu, na kateri so podatki, kot je prikazano na T1:

1. Tip	8. Uporabniško ime
2. Izdelovalec	A. Zgodovina rednih servisov
3. Št. serije številka	B. Datum
4. Serijska številka	C. Opombe
5. Datum izdelave	D. Ime kontrolorja
6. Datum nakupa	E. Podpis
7. Datum prve uporabe	F. Naslednji datum servisa

Proizvajalec: glejte* / Priglšeni organ: glejte** / Priglšeni organ za nadzor proizvodnje: glejte*** / EU dokument o skladnosti: glejte****

Za varnost uporabnika je zelo pomembno, da je ta list napisan v jeziku države, kjer se izdelek uporablja. V nasprotnem primeru obvestite WORLDWIDE EURO PROTECTION.

Trake za sidrenje su namenjene da budu korišćene kao mobilna sidrišta, prema standardu EN795, tokom rada na visini. Traka za sidrenje se postavlja oko strukture za sidrenje (cev, greda...) pravljenjem omke oko strukture, kako je prikazano na slici 2 (S2). Otpor strukture mora da bude veći od 12 kN i tačka za sidrenje mora da bude postavljena iznad glave korisnika.

Važno je imati u vidu da nijedno lično zaštitno sredstvo ne može da obezbedi potpunu zaštitu i da ga treba koristiti tokom svake rizične aktivnosti. Ukupna dužina pod sistema s užetom, proizvedenih krajnjih tačaka i konektora ne treba da bude veća od 2 m. Za zaustavljanje pada može da se koristi isključivo uprega.

Bitno je da se pre i tokom upotrebe proizvoda razmotri plan spasavanja u cilju obezbeđivanja uslova optimalne bezbednosti. Pre upotrebe treba obezbediti dovoljan slobodan prostor ispod nogu korisnika radi sprečavanja udara o tlo u slučaju pada. Uz to treba ukloniti sve prepreke na putanju između korisnika i tla radi sprečavanja udara o njih u slučaju pada.

UŽE BEZ APSORBERA ENERGIJE NE SME DA SE KORISTI U SISTEMIMA ZA ZAUSTAVLJANJE PADA.

DELOVANJE I OGRANIČENJA UPOTREBE: Oprema je sertifikovano prema standardu EN795:2012.

UPOZORENJE: „ortostatička intolerancija“, poznata i kao „suspensiona trauma“ ili „sindrom suspenzije u upregi“ je gubitak svesti usled visenja ljudskog tela u uspravnom položaju u određenom vremenskom periodu. Do te situacije može doći nakon pada, dok osoba čeka na spasavanje, viseći u upregi. Za smanjenje rizika od takve situacije, s upregom koristite trake za sprečavanje suspenzione traume koje smanjuju pritisak u nogama i omogućavaju očuvanje cirkulacije dok čekate spasavanje.

OGRANIČENJA:

- Oprema treba da je lična svojina korisnika. Korisnik mora da bude zdravstveno sposoban za upravljanje svojom bezbednošću i postupanje u vanrednim situacijama, treba da je kompetentan i posebno obučan odnosno da bude pod nadzorom kompetentnog kontrolora. Opremu treba da koristi u okviru svojih mogućnosti i isključivo u normalnim uslovima.
- Otpor strukture mora da bude veći od 12 kN i tačka za sidrenje mora da bude postavljena iznad glave korisnika.
- Kada se uređaj koristi u sistemima opreme za zaustavljanje pada, korisnik će koristiti element za konekciju koji ograničava primenjenu snagu tokom zaustavljanja pada na 6 kN.
- Ova oprema predstavlja LZO za ličnu zaštitu od pada i ne bi, ni u kom slučaju, smela da se koristi za podizanje materijala.
- Ne sme da se koristi u veoma kiselom ili bazičnom okruženju. Usled vremenskih uslova (sunce, hladnoća, vlažnost) može doći do ubrzanog starenja opreme. Nikad ne koristite opremu na oštrim ivicama ili u blizini hemijskih reagenasa.
- Za bezbednost sistema za zaustavljanje pada je ključnog značaja da oprema za sidrenje ili tačke sidrenja uvek budu pravilno pozicionirane i da se posao obavlja tako da se u najvećoj mogućoj meri smanje opasnost od pada i visina pada.

Korišćenje trake za sidrenje ne izaziva pomeranje ili pomicanje.

KORIŠĆENJE: Traka se mora koristiti kao tačka za sidrenje samo ako se nijedna druga strukturna tačka sidrenja ne može koristiti. Traka mora da bude povezana sa konektorom koji ispunjava standard EN 362.

OPŠTE UPUTSTVO:

- Pre svake upotrebe proverite da li na opremi postoje oštećenja.
- Ako imate bilo kakve sumnje u pogledu proizvoda ili opreme koja je upotrebljena za zaustavljanje pada, odmah zamenite proizvod i povicite ga iz upotrebe.

KOMPATIBILNOST: ovaj proizvod može da se koristi samo u sistemu za zaustavljanje pada koji je usaglašen sa standardom EN363, u kombinaciji sa potpunom telesnom oprugom koja ispunjava zahteve standarda EN361 i sa ankerom koji je u skladu sa standardom EN795. Pored ovog treba proveriti i korisničko uputstvo za svaku pojedinu komponentu.

SKLADIŠTENJE I TRANSPORT: Postarajte se da se pakovanje proizvođača koristi tokom transporta, kako bi se sprečila oštećenja. opremu koja se ne koristi skladištite u dobro ventilisanom prostoru, zaštićenu od ekstremnih temperatura, kiseline i baza. Ako je proizvod mokar, sačekajte da se osuši pre skladištenja. Na uže ne stavljajte teške predmete. Ako je moguće, sprečite višestruko savijanje i skladištite u vertikalnom položaju.

ČIŠĆENJE: ako je uže zaprljano, očistite ga pamučnom krpom ili mekom četkom. Ne koristite abrazivna sredstva. Ne koristite kiseline ili bazične deterdžente. Za intenzivnije čišćenje uže namočite u toploj vodi temperature između 30 °C i 40 °C i očistite ga neutralnim sredstvom (pH = 7).

POPRAVKE: oštećen proizvod ne pruža optimalnu zaštitu, zato ga treba odmah zameniti. Nikad ne koristite oštećeni proizvod. Nisu dozvoljene nikakve popravke, dodavanje i modifikacije. Za proizvod nema rezervnih delova.

ŽIVOTNI VEK: životni vek proizvoda je najviše 10 godina od datuma proizvodnje, ali korisnik pre svake upotrebe treba da proveriti proizvod, a najmanje jednom godišnje pregled treba da obavi kompetentno lice. Životni vek proizvoda bitno zavisi od uslova upotrebe.

OBELEŽAVANJE: Vidi šemu S1.

1 – Referentna oznaka proizvoda	5 – Broj standarda	9 – Vidi uputstva
2 – Logo proizvođača	6 – Mesec i godina proizvodnje	10 – Samo za 1 korisnika
3 – Znak CE	7 – Broj šarže	11- Sastav proizvoda
4 – Broj imenovanog tela za kontrolu proizvodnje	8 – Serijski broj	12- Adresa proizvođača

PREGLED: s obzirom na to da bezbednost korisnika zavisi od delovanja i otpornosti opreme, potrebno je obavljanje periodičnih pregleda. Preporučuje se izvođenje periodičnog pregleda najmanje jednom na svakih dvanaest meseci. Periodični pregled treba da obavi kompetentno lice, strogo poštujući uputstva dobavljača. Ako se primete bilo kakva oštećenja, opremu treba odmah zameniti. U okviru periodičnog pregleda treba proveriti i oznake. Ako nisu čitke, opremu treba ukloniti i zameniti. Zapažanja treba unositi u dokument koji se odnosi na povezanu opremu, po uzoru na identifikacionu karticu i evidenciju pregleda (vidi tabelu T1).

IDENTIFIKACIONA KARTICA I EVIDENCIJA PREGLEDA: vođenje identifikacione kartice za svaki element ili pojedinačni sistem ima ključnu ulogu, a u njoj treba navesti sledeće podatke, kao što je prikazano u T1.

1. Tip	8. Ime korisnika
2. Proizvođač	A. Istorija periodičnih pregleda
3. Broj šarž	B. Datum
4. Serijski broj	C. Napomene
5. Datum proizvodnje	D. Ime kontrolora
6. Datum kupovine	E. Potpis
7. Datum prve upotrebe	F. Datum sledećeg pregleda

Proizvođač: vidi * / Sertifikaciono telo: vidi ** / Imenovano kontrolno telo: vidi *** / Dokument o usaglašenosti UE: vidi ****

Za bezbednost korisnika je važno da ovaj list bude na službenom jeziku određene države. Ako nije, obratite se kompaniji WORLDWIDE EURO PROTECTION.

FIȘĂ CU INFORMAȚII PENTRU UTILIZATOR – CITIȚI CU ATENȚIE ACEASTĂ FIȘĂ ÎNAINTE DE A UTILIZA PRODUSUL:

UTILIZARE: Buclele de ancorare sunt proiectate pentru a fi utilizate ca ancore mobile conform EN795 în timpul lucrului la înălțime. Bucle de ancorare este așezată în jurul structurii ancorei (țeavă, grindă...), înfășurând-o, așa cum este prezentat în Schema 2 (S2). Această buclă din poliester este proiectată pentru a minimiza pericolele și/sau a furniza protecție împotriva pericolului de cădere de la înălțime.

Un sistem de oprire a căderii este conceput pentru a minimiza riscul căderii de la înălțime; este important de știut că niciun echipament individual de protecție nu poate asigura protecția integrală și trebuie utilizat întotdeauna cu grijă atunci când efectuați activități riscante. Singurul sprijin pentru corp, care poate fi utilizat în cadrul unui sistem de oprire a căderii, este un ham pentru întregul corp.

Lungimea totală a unui sub-sistem cu dispozitiv de absorbție a energiei și cordon, extremități fabricate și conectori, nu trebuie să depășească 2 m.

Înainte și în timpul utilizării acestui produs, este important să existe un plan de salvare pentru a asigura condiții optime de siguranță. Înainte de utilizare, asigurați-vă că există suficient spațiu sub picioarele utilizatorului, pentru a preveni lovirea acestuia de sol în caz de cădere. Mai mult, asigurați-vă că nu există niciun obstacol între utilizator și sol, pentru a evita coliziunea utilizatorului cu acesta în caz de cădere.

O MIJLOC DE LEGĂTURĂ FĂRĂ DISPOZITIV DE ABSORBȚIE A ENERGIEI NU POATE FI UTILIZATĂ CA SISTEM ANTICĂDERE.

PERFORMANȚĂ ȘI LIMITE DE UTILIZARE: echipamentul este certificat în conformitate cu standardul EN795:2012 clasa B.

AVERTISMENT: „Intoleranța ortostatică”, denumită și „trauma de suspendare” sau „sindromul de atârănare în ham”, înseamnă pierderea conștienței din cauza situațiilor în care corpul uman este ținut o anumită perioadă în poziție verticală cu limitarea posibilității de a efectua mișcări. Aceasta poate apărea după o cădere, când corpul este atârnat în ham, așteptând salvarea. Pentru a reduce riscul, utilizați chingile pentru trauma de suspendare împreună cu hamul dvs., pentru a prelua greutatea de compresie de pe picioare și a restabili circulația sângelui în timp ce așteptați salvarea.

LIMITE:1. Echipamentul trebuie să fie proprietatea personală a utilizatorului. Utilizatorul trebuie să fie apt din punct de vedere medical să gestioneze propria sa siguranță și situațiile de urgență, trebuie să fie competent, să aibă o calificare specifică sau să se afle în responsabilitatea directă a unui supraveghetor competent. Echipamentul nu trebuie utilizat în afara limitelor indicate și trebuie utilizat doar în condiții normale.

2. Asigurați-vă că structura de care este fixată ancora este suficient de solidă pentru a rezista la o sarcină de 12 kN. Punctul de ancorare trebuie să fie poziționat deasupra capului utilizatorului.

3. Când dispozitivul este folosit într-un sistem de oprire a căderii, utilizatorul va folosi un element de conectare pentru limitarea forțelor exercitate în timpul opririi unei căderi la 6 kN.

4. Acest echipament este un EIP pentru protecție împotriva căderii persoanelor și nu ar trebui în niciun caz folosit pentru ridicarea materialelor.

5. Nu trebuie utilizat în medii puternic acide sau bazice. Este posibil o deteriorare prematură ca urmare a condițiilor climatice (căldură, frig, umiditate).

Nu utilizați echipamentul pe muchii ascuțite și evitați zonele în care există agenți chimici.

6. Pentru siguranța sistemului anticădere, este important ca echipamentul de ancorare sau punctul de ancorare să fie întotdeauna corect poziționat și ca activitatea să fie efectuată astfel încât să fie redus la minim riscul de cădere și înălțimea de cădere.

Utilizarea buclei de ancorare nu induce îndoirea sau deplasarea.

UTILIZARE: buclă de ancorare trebuie folosită ca punct de ancorare doar dacă se mai poate utiliza și un alt punct de ancorare structural. Bucle de ancorare trebuie să înconjoare un element structural care nu poate fi deformat de o forță mai mică de 12 kN și trebuie legată cu o carabină conform cu EN362.

INSTRUCȚIUNI GENERALE:

1. Verificați întotdeauna echipamentul înainte de utilizare, pentru a vă asigura că nu există deteriorări.

2. Dacă aveți îndoieli în privința produsului sau dacă echipamentul a fost folosit pentru a opri o cădere, înlocuiți imediat produsul și retrageți-l din circulație.

COMPATIBILITATE: Acest produs trebuie să fie utilizat într-un sistem de oprire a căderii conform cu standardul EN363 în combinație cu un ham pentru tot corpul conform cu standardul EN361 și cu o ancoră conformă cu standardul EN795. Instrucțiunile de utilizare pentru fiecare componentă individuală trebuie, de asemenea, verificate.

DEPOZITARE ȘI TRANSPORT: Pentru a preveni avariile în timpul transportului, asigurați-vă că se folosește ambalajul producătorului. Atunci când nu este utilizat, depozitați echipamentul într-o zonă bine aerisită, ferit de temperaturi extreme, de medii bazice și acide. Dacă produsul este ud, lăsați-l la uscat înainte de depozitare. Nu puneți obiecte grele peste coardă. Dacă este posibil, încercați să evitați împăturirea repetată și opțiți pentru depozitarea în poziție verticală.

CURĂȚAREA: În cazul unui grad redus de murdărie, ștergeți frânghia cu o lavetă din bumbac sau o perie moale. Nu utilizați niciun fel de material abraziv. Pentru o curățare intensă, introduceți în apă la o temperatură cuprinsă între 30 °C și 40 °C și folosiți un agent de curățare neutru (pH = 7). Nu utilizați detergenți acizi sau alcalini.

REPARARE: dacă produsul se deteriorează, nu va asigura nivelul de protecție optim și prin urmare trebuie înlocuit imediat. Nu folosiți niciodată un produs deteriorat. Repararea, adăugarea sau modificarea sunt interzise. Nu există piese de schimb disponibile.

DURATA DE VIAȚĂ: durata de viață a echipamentului este de cel mult 10 ani de la data fabricației, dar înainte de folosire trebuie să efectueze o verificare prealabilă, iar cel puțin o dată pe an trebuie efectuată o inspecție de către o persoană competentă. Durata de viață a produsului depinde în primul rând de condițiile în care este utilizat.

MARCAI: Vezi schița S1

1- Referință produselor	5- Numărul standardului	9- Vezi Instrucțiuni de utilizare
2- Logo producător	6- Luna și anul producției	10- Doar 1 utilizator
3- Logo CE	7- Numărul lotului	11- Compoziția produsului
4- Numărul organismului notificat pentru controlul producției	8- Numărul de serie	12- Adresa producătorului

INSPECȚII: Dat fiind că siguranța utilizatorului depinde de performanța și rezistența echipamentului, produsul trebuie să facă obiectul inspecțiilor periodice, cel puțin la fiecare douăsprezece luni. Inspecțiile periodice trebuie efectuate de către o persoană competentă, cu respectarea strictă a instrucțiunilor producătorului. În cazul în care se observă defecte, echipamentul trebuie înlocuit imediat. În timpul efectuării inspecției periodice, trebuie verificate etichetele și marcasele. Dacă acestea nu sunt lizibile, echipamentul trebuie îndepărtat și înlocuit.

Observațiile trebuie notate într-un document asociat echipamentului, conform exemplului de la pagina 2 „JURNAL PENTRU SERVICE ȘI INSPECȚII”.

ÎNREGISTRARE PENTRU IDENTIFICARE ȘI INSPECȚIE: Este esențială păstrarea unui card de identificare pentru fiecare element sau fiecare sistem care conține următoarele informații, așa cum sunt prezentate pe T1:

1. Tip	8. Nume de utilizator
2. Producător	A. Istorical examinarilor periodice
3. Numărul lotului	B. Data
4. Număr de serie	C. Comentarii
5. Data producției	D. Numele inspectorului
6. Data achiziției	E. Semnătura
7. Data primei utilizări	F. Data următoarei scadente

Producător: consultați* / Organism notificat: consultați** / Organism notificat pentru controlul producției: consultați*** / Document de conformitate UE: consultați****

Pentru siguranța utilizatorului este important ca această broșură să fie tradusă în limba oficială a țării respective Dacă nu s-a îndeplinit această cerință, luați legătura cu EUROPROTECTION.



УКАЗАНИЯ ЗА УПОТРЕБА - ПРОЧЕТЕТЕ ВНИМАТЕЛНО УКАЗАНИЯТА ЗА УПОТРЕБА, ПРЕДИ ДА ИЗПОЛЗВАТЕ ПРОДУКТА:

УПОТРЕБА: Примките за закрепване са проектирани за използване като подвижни точки за закрепване съгласно EN795 при работа на височина. Примката за закрепване се увива около крепежната конструкция (тряба, греда ...), както е показано на фигура 2 (S2). Тази примка за закрепване е изработена от полиестер и е проектирана да минимизира опасностите и/или да осигури по-добра височинна защита.

Личната спирачна система срещу падане е предназначена да сведе до минимум риска от падане от височина. Важно е да се знае, че нито едно ЛПС не може да осигури пълна защита и трябва винаги да се използва внимателно по време на рисковата дейност. Предпазен колан за цялото тяло (сбруя) е единствената опора за тяло, която може да се използва в спирачна система срещу падане. Цялата дължина на една подсистема с енергиен абсорбатор и въже, обработени найраиници и конектори не трябва да бъде по-дълга от 2 метра.

Преди и по време на използването на продукта е важно да се обмисли спасителен план, за да се осигурят оптимални безопасни условия. Преди употреба се уверете, че има достатъчно свободно пространство под краката на потребителя, за да не се удари в земята в случай на падане. Освен това се уверете, че няма препятствия между потребителя и земята, за да се избегне сблъсък в случай на падане.

ПРЕДПАЗНО ВЪЖЕ БЕЗ ПОГЛЪЩАТЕЛ НА ЕНЕРГИЯ НЕ МОЖЕ ДА СЕ ИЗПОЛЗВА В СПИРАЧНА СИСТЕМА СРЕЩУ ПАДАНЕ.

ХАРАКТЕРИСТИКИ И ГРАНИЦИ НА УПОТРЕБА: Оборудването е сертифицирано по EN795:2012 клас B.

ПРЕДУПРЕЖДЕНИЕ: Травмата от висене, известна също като синдром на висенето в предпазен колан срещу падане представлява загуба на съзнанието в резултат на продължително висене във вертикално положение с ограничено движение. Тя може да възникне при висене в предпазния колан след падане, докато пострадалият изкачва пристигането на помощ. С цел намаляване на риска в допълнение към сбруята използвайте ремъци срещу травма от висене, за да облекчите налягането върху краката и да възстановите кръвообращението, докато изкачвате пристигането на помощ.

ГРАНИЦИ: 1. Оборудването трябва да бъде лична собственост на потребителя. Потребителят трябва да бъде в медицинско състояние да управлява своята собствена безопасност и извънредни ситуации, трябва да е компетентен и да е преминал специфично обучение или да бъде под пряката отговорност на компетентен надзорен орган. Оборудването не трябва да се използва извън неговите граници и трябва да се използва само при нормални условия. 2. Уверете се, че конструкцията, на която е монтирано осигурителното устройство, е достатъчно здрава да издържи натоварване от 12 kN. Опорната точка трябва да бъде закрепена над главата на потребителя. 3. При използване на устройството в спирачна система срещу падане потребителят трябва да използва свързващ елемент, ограничаващ силите, упражнявани върху тялото по време на спирането на падането, до 6 kN. 4. Това оборудване е ЛПС за лична защита от падане и в никакъв случай не трябва да се използва за повдигане на материали. 5. Не трябва да се използва в силно киселинна или алкална среда. Може да се появи преждевременно стареене, поради климатичните условия (слънце, студ, влажност). Никога не използвайте оборудването върху остри ъгли и избягвайте близостта с химически реактиви.

6. Важно за безопасността на системата за височинна защита е опорното оборудване или опорната точка винаги да бъдат правилно разположени и работата да бъде разбрана, с цел да се намали минимално опасността от падане.

УПОТРЕБА: спаанът трябва да се използва като точка на закрепване само, ако може да се използва друга структурна точка на закрепване. Спаанът трябва да обгръща структурен елемент, който не може да се деформира от сила по-малка от 12 kN и трябва да бъде свързан с карабинер в съответствие с EN362.

ОБЩИ УКАЗАНИЯ: 1. Винаги проверявайте оборудването, преди употреба а цел да забележите повреда

2. В случай на съмнения относно продукта или, ако оборудването е било използвано за спиране на падане, незабавно сменете продукта и го изглетете от обръщение.

СЪВМЕСТИМОСТ: Този продукт трябва да се използва като част от спирачна система срещу падане в съответствие със стандарт EN363 в комбинация със сбруя, отговаряща на стандарт EN361, и точка на закрепване, отговаряща на стандарт EN795. Трябва да се вземат предвид и инструкциите за използване на отделните компоненти.

СЪХРАНЕНИЕ И ТРАНСПОРТ: При транспортиране използвайте опаковката на производителя с цел предотвратяване на повреди. Когато не се използва, съхранявайте оборудването в добре вентилирано място, далеч от екстремни температури, алкална и киселинна среда. Ако продуктът е мочър, оставете го напълно да изсъхне, преди да го поставите за съхранение. Не поставяйте тежки предмети върху въжето. Ако е възможно, опитайте се да избягвате повторни сгъвания и за предпочитане е вертикално съхранение.

ПОЧИСТВАНЕ: В случай на леко замърсяване забършете въжето с памучна кърпа или мека четка. Не използвайте абразивни материали. За интензивно почистване измийте във вода с температура между 30 °C и 40 °C, използвайки неутрален препарат (pH = 7). Не използвайте киселинни или основни препарати.

РЕМОНТ: Ако продуктът се повреди, той няма да може да предостави оптималното ниво на защита и следователно трябва незабавно да се замени. Никога не използвайте повреден продукт. Ремонтът, добавянето и изменението са забранени. Няма налични резервни части.

ЖИВОТ: Срокът за експлоатация на оборудването е максимално 10 години от датата на производство. Преди всяка употреба извършвайте задължително проверка. Задълбочена инспекция от компетентно лице следва да се извършва поне веднъж годишно. Полезният живот на продукта зависи главно от условията, при които се използва.

МАРКИРОВКА: Вижте схема S1

1- Справка за продукта	5- Номер на стандарта	9- Вижте ръководството за употреба
2- Лого на производителя	6- Месец и година на производство	10- Само за 1 потребител
3- Маркировка СЕ	7- Партиден номер	11- Състав на продукта
4- Не на нотифицирания орган, използван за производствения контрол	8- Серийен номер	12- Адрес на производителя

ИНСПЕКЦИЯ: Безопасността на потребителя зависи от ефективността и съпротивлението на оборудването. Осигурителното устройство следва да се инспектира периодично, поне на всеки дванадесет месеца. Периодичната проверка следва да се извършва от компетентно лице при стриктно спазване на указанията на производителя. При откриване на дефекти оборудването следва да се подмени незабавно. По време на периодичната проверка трябва да се проверят и етикетите и маркировката. Ако не са четливи, оборудването следва да се отстрани и подмени.

Откритията при проверката трябва да се отбележат в документ, свързан с оборудването, като следват примера на страница 2 „ДНЕВНИК ЗА СЕРВИЗНО ОБСЛУЖВАНЕ И ИЗВЪРШЕНИ ПРОВЕРКИ“.

ИДЕНТИФИКАЦИЯ И ДНЕВНИК ЗА ИЗВЪРШЕНИТЕ ПРОВЕРКИ: От съществено значение е да съхранявате идентификационна карта за всеки елемент или всяка система, съдържаща информацията, посочена в Т1:

1. Тип	8. Име на потребителя
2. Производител	A. Хронология на периодичните проверки
3. Партиден номер	B. Дата
4. Серийен номер	C. Коментари
5. Дата на производство	D. Име на проверяващия
6. Дата на закупуване	E. Подпис
7. Дата на пускане в употреба	F. Дата на следваща проверка

Производител: вж. * / Нотифициран орган: вж. ** / Нотифициран орган за производствен контрол: вж. *** / ЕС Декларация за съответствие: вж. ****

Важно за безопасността на потребителя е този лист да е написан на официалния език на страната. Ако не е, моля свържете се с WORLDWIDE EURO PROTECTION.



KASUTAJA TEABELEHT - LUGEGE KÄESOLEV TEABELEHT ENNE TOODE KASUTAMIST HOOLIKALT LÄBI:

KASUTAMINE: Kinnitussõlm on mõeldud kõrgel töötades liikuvate kinnituskohadena kasutamiseks vastavalt standardile EN795. Kinnitussõlm seatakse kinnituse (toru, tala ...) ümber, nagu on näidatud joonisel 2 (S2). See ankurdusrihm on välja töötatud ohu minimeerimiseks ja/või kõrgelt kukkumise ohu eest kaitsmiseks.

Isiklik kukkumise peatamissüsteem on loodud eesmärgiga minimeerida kõrgelt kukkumise ohtu; on oluline teada, et mitte ükski isikukaitsevahend ei suuda tagada täielikku kaitset ja selle kasutamisel ohtlike tegevuste sooritamise käigus tuleb alati olla ettevaatlik. Täisturvarakmed ainus kukkumise peatamissüsteemis kasutatav kehatugi. Teneerjaneelduri ja talreipaga allsüsteemi kogu ulatuses ei tohi toodetud teravikud ja konnektorid olla pikemad kui 2 m.

Enne toote kasutamist ja toote kasutamise ajal on oluline päästeplaani optimaalsete ohustustingimuste huvides läbi kaaluda. Enne kasutamist veenduge, et kasutaja jalgade alla jääks piisavalt vaba ruumi, vältimaks kukkumise vastu maad põrutada saamist. Lisaks veenduge, et kasutaja ja maapiinna vahel ei oleks takistusi, et vältida kukkumisel nendega kokkupõrget.

ILMA ENERGIANEELDURITA EI TOHI RIHMHA KUKKUMISE PEATAMISE SÜSTEEMIS KASUTADA.

TOIMIMINE JA KASUTAMISE PIIRANGUD: seadmed on sertifitseeritud vastavalt standardile EN795: 2012 klass B.

HOIATU: "ortostaatiline talumatus", mida tuntakse ka "rippumistraumana" või "rakmetelrippumise sündroomina" kujutab endast keha pikaajaesgeis piiratud liikumisvõimlusega kukkumise järgmistele tulevat teadvusekadu. Selline seisund võib esineda kukkumise järgselt rakmetes rippudes ning päästet oodates. Antud riski vähendamiseks kasutage oma rakmetega koos vedrudega traumarihmu jalgadelt surveraskuse vähendamiseks ja päästmise ootamisel vereringe taastamiseks.

PIIRANGUD:

1. Varustus peab olema kasutaja isiklik omand. Kasutaja peab olema tervisliku seisundi poolest üleimeline tulema toime oma turvalisuse tagamise ja hädaabisituatsioonidega, ta peab olema pädev ning läbinud spetsiaalse koolituse või olema pädeva võime suure vastutusalas. Varustust ei tohi kasutada piiranguid ületades ning seda tohib kasutada vaid tavatingimustes.

2. Veenduge, et konstruktsioon, millele ankur on paigaldatud, oleks piisavalt tugev, et taluda 12 kN koormust. Ankurdamiskoht peab asetsema kasutaja peast kõrgemal. Ankurdamiskoht peab olema kooskõlas standardiga EN 795:2012.

3. Kui seadet kasutatakse kukkumise tõkestamise süsteemi osana, kasutatakse ühenduselementi, mille abil piiratakse kukkumise tõkestamisel rakendatud jõud 6 kN-ga.

4. **See seade on isikukaitsevahend kukkumise korral ja seda ei tohi kasutada materjali tõstmiseks.**

5. Varustuse kasutamine väga happelises või leelisises keskkonnas on keelatud. Varajast vananemist võib ilmneda kliimaatiliste tingimuste tõttu (päikesepaiste, külmus, niiskus).

Ärge kunagi kasutage varustust teravates nurkades ja vältige keemiliste reagentide lähedust.

6. Kukkumise peatamissüsteemi ohutuseks on oluline, et ankurdamisvarustus või ankurdamiskoht on alati õigesti positioneeritud ja et ülesanne täidetakse, et vähendada minimaalselt kukkumisohtu ja -kõrgust.

Kinnitussõlme kasutamine ei kutsu esile kõrvalekallet ja nihet.

KASUTAMINE: Ankurdusrihm peab kasutama ankurdamiskohana ainult siis, kui teisi struktuuralseid ankurdamiskohti ei saa kasutada. Kinnitusketti peab ümbritsema struktuuraalne element, mille kuju ei ole muudetav kuni 12 kN jõu poolt ning see peab olema ühendatud karabiinahaagiga EN362.

ÜLDJUHISED:

1. Kontrollige alati enne kasutamist, et varustus pole kahjustatud

2. Kui seoses tootega esineb kahtlusi või kui varustust on kasutatud kukkumise peatamiseks, vahetage toode viivitamata välja ja eemaldage kasutusest.

VASTAVUS: Käesolevat toodet tuleb kasutada kukkumiskaitse süsteemis, mis vastab standardile EN363 kogukeharakmetega, mis vastavad standardile EN361 ning ankruga, mis vastab standardile EN795. Rihmaga kasutatavad karabiinid peavad vastama standardile EN362. Samuti tuleb kontrollida iga komponendi kasutusjuhendit.

HOITAMINE JA TRANSPORT: Kahjustamise vältimiseks veenduge, et kasutatakse tootja pakendit. Kui varustust ei kasutata, tuleb see asetada hästiventileeritud kohta, mis on äärmuslike temperatuuride, aluselise ja happelise keskkonna eest kaitstud. Kui toode saab märjaks, laske sellel enne hoiustamist täielikult kuivada. Ärge astage nõõrile raskeid esemeid. Kui võimalik, püüdke vältida korduvat kokkupanekut ja vältige vertikaalselt hoimist.

PUHASTAMINE: Väiksema määrdumise korral pühkige tross puuvillase lapiga või pehme harjaga puhtaks. Ärge kasutage abrasiivseid materjale. Intensiivseks puhastamiseks kasutage vett temperatuuril 30 °C kuni 40 °C ja neutraalset puhastusainet (pH = 7). Ärge kasutage happelisi või aluselisi puhastusvahendeid.

REMONT: kui toode saab kahjustada, ei ole optimaalne kaitse enam tagatud ja seega tuleb see viivitamata välja vahetada. Kahjustatud toote kasutamine on keelatud. Remont, lisamine ja muutmine pole lubatud. Varuosad puuduavad.

ELUAE: seadme eluiga on maksimaalselt 10 aastat alates valmistamiskuupäevast, kuid enne kasutamist tuleb teostada kasutuseelne kontroll, ning seadet tuleb pädeva isiku poolt kontrollida vähemalt kord aastas. Tootte eluiga sõltub peamiselt tema kasutustingimustest.

MÄRGISTUS: Vaata joonist S1

1- Tootte viiteandmed	5- Standardi nr	9- Vaata kasutaja teabelehte
2- Tootja logo	6- Valmistamiskuua ja -aasta	10- Ainult üks kasutaja
3- CE-logo	7- Partii nr	11- Tootte koostis
4- tootmisohjet teostava teavitatud asutuse nr	8- Seerianr	12- Tootja aadress

ÜLEVAATUS: Arvestades, et kasutaja ohutus sõltub seadme toimivusest ja vastupidavusest, peaks seadme läbima vähemalt iga 12 kuu tagant perioodilisi ülevaatusi. Perioodilist ülevaatusit teostab pädev isik, järgides rangelt tootja juhiseid. Defektide korral tuleb seadmed viivitamatult välja vahetada. Perioodilise ülevaatus käigus tuleb kontrollida ka silte ja märgistust. Kui need ei ole loetavad, tuleb seadmed kasutuselt eemaldada ja teistega asendada. Tähelepanekud tuleb vastavalt leheküljel 2 toodud näidisele „TEENINDUS- JA ÜLEVAATUSLOGI“ seadmega seotud dokumenti üles kirjutada.

TUVASTAMISE JA KONTROLLI PROTOKOLLID: iga elemendi või süsteemi jaoks tuleb säilitada tuvastuskaart, mis sisaldab järgmist teavet, nagu on näidatud T1-l:

1. Tüüp	8. Kasutajanimi
2. Tootja	A. Korrapäraste kontrollide ajalugu
3. Partii number	B. Kuupäev
4. Seerianumber	C. Kommentaarid
5. Tootmiskuupäev	D. Kontrollija nimi
6. Ostukuupäev	E. Allkiri
7. Esmakordse kasutamise kuupäev	F. Järgmine tähtaeg

Tootja: vt* / Teavitatud asutus: vt** / Teavitatud asutus tootmiskontrolli jaoks: vt.*** / ELi vastavusdokument: vt****

Kasutaja turvalisuse tagamiseks on oluline, et käesolev leht on selle kasutusriigi ametlikus keeles. Kui see pole ametlikus keeles, palume võtta ühendust ettevõttega WORLDWIDE EURO PROTECTION.

LT NAUDOTOJO INFORMACINIS LAPAS – PRIEŠ NAUDODAMI PRODUKTĄ ATIDŽIAI PERSKAITYKITE ŠĮ LAPĄ NAUDOJIMAS:

Tvirtinimo lynai skirti naudoti kaip mobilieji inkarai pagal EN795 standartą dirbant aukštyje. Tvirtinimo lynas tvirtinamas aplink inkaro konstrukciją (vamzdį, siją...), apvyniojant jį aplink, kaip parodyta 2 brėžinyje (S2). Šis tvirtinimo lynas iš poliesterio yra skirtas sumažinti pavojų ir (arba) apsaugoti nuo kritimo iš aukščio pavojaus.

Asmeninė kritimo sulaikymo sistema skirta sumažinti kritimo iš aukščio pavojų, tačiau svarbu žinoti, kad kokia ASP negali užtikrinti visiškios apsaugos, todėl darbo metu sistemą reikia naudoti atidžiai.

Asmeninėje kritimo sulaikymo sistemoje galima naudoti tik vieną kūno apsaugos įtaisą – viso kūno diržų komplektą.

Visas posistemės ilgis su energijos sugertuvu ir darbiniais saugos diržais, pagamintomis kraštinėmis dalimis ir jungtimis neturėtų viršyti 2 m.

Siekiant užtikrinti optimalias saugos sąlygas, prieš produkto naudojimą ir jo metu svarbu atsižvelgti į avarinio gelbėjimo planą. Prieš naudojimą patikrinkite, ar naudotojui nukritus iš aukščio po jo kojomis būtų pakankamai laisvos erdvės, kad jis nesitrenktų į žemę. Taip pat patikrinkite, kad tarp naudotojo ir žemės nebūtų jokių kliūčių, į kurias jis galėtų krisdamas trenktis.

SAUGOS DIRŽO BE ENERGIJOS SUGERTUVO NEGALIMA NAUDOTI KRITIMO IŠ AUKŠČIO SULAIKYMO SISTEMOJE.

EKSPLOATACINĖS SAVYBĖS IR NAUDOJIMO APRIBOJIMAI. Įranga sertifikuota pagal EN795:2012 B klasės reikalavimus.

JSPĖJIMAS: „Ortostatinė netolerancija“, taip pat vadinama „pakibimo trauma“ arba „kabėjimo saugos diržuose sindromas“ yra sąmonės netekimas dėl to, kad žmogaus kūnas kurį laiką yra horizontalioje padėtyje su ribota galimybe judėti. Tokia būseną gali atsirasti po kritimo pakibus saugos diržuose ir laukiant pagalbos. Siekdami sumažinti tokią riziką kartu su saugos diržais naudokite nuo traumos apsaugančius diržus, kurie sumažina suspaudimo jėgą kojomis ir atkuria kraujotaką laukiant gelbėtojų.

APRIBOJIMAI.

1. Įranga privalo būti vartotoja asmenine nuosavybe. Vartotojo sveikata turi leisti kontroliuoti savo saugumą ir kritines situacijas; jis turi būti kompetentingas, specialiai išmokytas arba tiesiogiai pavaldus kompetentingam viršininkui. Įrangos negalima naudoti nepaisant apribojimų ir ją galima naudoti tik normaliomis sąlygomis.

2. Patikrinkite, ar konstrukcija, prie kurios tvirtinamas inkaras, yra pakankamai tvirta, kad atlaikytų 12 kN apkrovą. Tvirtinimo taškas turi būti virš vartotojo galvos. Tvirtinimo taškas turi atitikti EN 795:2012 standarto reikalavimus.

3. Kai prietaisas naudojamas kritimo sustabdymo sistemoje, naudotojas turi naudoti jungiamąjį elementą, ribojantį jėgas, kylančias stabdant kritimą, iki 6 kN.

4. **Ši įranga yra asmeninė apsaugos priemonė, skirta asmeninei apsaugai nuo kritimo, ir jokių būdu neturi būti naudojama medžiagoms kelti.**

5. Įrangos negalima naudoti stipriai rūgštinėje arba bazinėje aplinkoje. Dėl klimato sąlygų (saulės spindulių, šalčio, drėgmės) įranga gali anksčiau laiko tapti netinkama naudoti.

Niekada nenaudokite įrangos ant aštrių kampų ir stenkitės, kad arti nebūtų cheminių reagentų.

6. Kritimo stabdymo sistemos saugai svarbu, kad tvirtinimo įranga ar tvirtinimo taškas visada būtų tikslioje vietoje ir darbai būtų vykdomi taip, kad minimaliai sumažėtų kritimo pavojus ir kritimo aukštis.

Tvirtinimo lyno naudojimas nesukelia deformacijos ar poslinkio.

NAUDOJIMAS. Raištis turi būti naudojamas kaip tvirtinimo taškas tik jeigu gali būti naudojamas dar kitas struktūrinis tvirtinimo taškas. Raištis turi apsupti struktūrinį elementą, kurio negalima deformuoti mažesne kaip 12 kN jėga, ir turi būti sujungta su EN362 atitinkančiu karabiniu.

BENDROS INSTRUKCIJOS:

1. Visada prieš naudojimą patikrinkite įrangą, ar ji nepažeista.

2. Jeigu dvejojate dėl gaminio arba jei įranga buvo naudota kritimui stabdyti, nedelsdami pakeiskite gaminį ir išimkite jį iš apyvartos.

SUDERINAMUMAS. Šis gaminys, naudojamas kaip apsaugos nuo kritimo iš aukščio sistemos dalis, atitinka EN363 standartą kartu su viso kūno saugos diržais, atitinkančiais EN361 standartą, ir inkaru, atitinkančiu EN795 standartą. Taip pat reikia skaityti kiekvienos iš šių dalių instrukcijas.

LAIKYMAS IR GABENIMAS. Norėdami išvengti žalos, įsitikinkite, kad transportavimo metu naudojamos gamintojo pakuotės. Kai nenaudojate, įrangą laikykite gerai vėdinamose patalpose, saugokite nuo ekstremalios temperatūros, bazinės ir rūgštinės aplinkos. Jeigu gaminys drėgnas, prieš dėdami jį saugoti, visiškai išdžiovinkite. Nedėkite sunkių daiktų ant viršės. Jeigu galima, stenkitės vengti lankstymo ir geriau laikykite vertikaliaje padėtyje.

VALYMAS. Nestipriai suterštą lyną nuvalykite medvilnine šluoste ar sausu šepetėliu. Nenaudokite jokių abrazyviųjų priemonių. Nuodugnesniai valymui naudokite 30–40 °C vandenį ir neutralią (pH = 7) valymo priemonę. Nenaudokite rūgščių ar šarmiųjų valiklių.

TAISYMAS. Jeigu gaminys pažeidžiamas, jis optimaliai neapsaugos, todėl jį nedelsiant reikia pakeisti. Niekada nenaudokite pažeisto gaminio. Gaminio neleidžiama taisyti, papildyti arba modifikuoti. Atsarginių dalių nėra.

NAUDOJIMO TRUKMĖ. Įrangos tarnavimo trukmė yra 10 metų nuo pagaminimo datos, tačiau prieš kiekvieną naudojimą įrangą būtina patikrinti, o kompetentingas asmuo turi tikrinti įrangą bent kartą per metus. Iš esmės produkto tarnavimo trukmė priklauso nuo jo naudojimo sąlygų.

ŽYMĖJIMAS. Žr. S1 schemą

1 – gaminio nuoroda	5 – standarto numeris	9 – žr. naudojimo instrukcijas
2 – gamintojo logotipas	6 – pagaminimo mėnuo ir metai	10 – Tik 1 naudotojui
3 – CE logotipas	7 – partijos numeris	11- produkto sudėtis
4 – už gamybos kontrolę atsakingos notifikuosios įstaigos Nr.	8 – serijos Nr.	12 – gamintojo adresas

PATIKRA: Naudotojo saugumas priklauso nuo įrangos efektyvumo ir patikimumo, todėl įrangos būtina reguliariai tikrinti – bent kartą per metus.

Periodines patikas turi atlikti kompetentingas asmuo griežtai laikydamasis gamintojo nurodymų. Nustačius defektą, įrangą būtina nedelsiant pakeisti.

Periodinės patikos metu būtina patikrinti įrangos etiketes ir ženklinius. Jei jie blogai įskaitomi, įrangą būtina pakeisti.

Patikos pastabas būtina įrašyti įrangos dokumentacijoje – pavyzdys pateiktas 2 p. skyriuje „PRIEŽIŪROS IR PATIKROS AKTAS“.

IDENTIFIKAVIMO IR PATIKRŲ INFORMACIJA: būtina turėti kiekvieno elemento ar kiekvienos sistemos identifikavimo kortelę, kurioje turi būti įrašoma ši informacija (žr. T1):

1. Tipas	8. Naudotojo pavardė
2. Gamintojas	A. Periodinių patikrų įrašai
3. Partijos numeris	B. Data
4. Serijos numeris	C. Pastabos
5. Pagaminimo data	D. Tikrintojo pavardė
6. Įsigijimo data	E. Parašas
7. Pirmojo panaudojimo data	F. Kitos patikros data

Gamintojas: žr. * / Paskelbtoji įstaiga: žr. ** / Paskelbtoji įstaiga kontroliuoti gamybą: žr. *** / ES atitikties dokumentas: žr. ****

Vartotojo saugumui svarbu, kad šis lapas būtų pateikiamas oficialia šalies kalba. Jeigu ne, kreipkitės į WORLDWIDE EURO PROTECTION.

LV LIETOTĀJA INFORMĀCIJAS LAPA – RŪPĪGI IZLASIET PIRMS PRODUKTA LIETOŠANAS

LIETOŠANA:

Enkurojuma cilpas ir paredzētas lietošanai kā mobili enkurojumi saskaņā ar EN795, strādājot lielā augstumā. Enkurojuma cilpas tiek apliktas ap enkurojuma konstrukciju (cauruli, siju u.c.), aptinot tās tā, kā parādīts 2. diagrammā (S2). Šī poliestera enkurojuma cilpa ir paredzēta tam, lai minimizētu apdraudējumu un/vai sniegtu labāku aizsardzību pret kritienu risku.

Individuālā kritienu apturēšanas sistēma ir paredzēta tam, lai minimizētu risku nokrist no liela augstuma, tomēr ir svarīgi zināt, ka nekādi individuālie aizsardzības līdzekļi nevar nodrošināt pilnīgu aizsardzību, un līdz ar to riska situācijās ir jāriskojas uzmanīgi.

Pilna ķermeņa drošības jostu sistēma ir vienīgais ķermeņa atbalsta veids, ko var izmantot kritienu apturēšanas sistēmā.

Visa apakšsistēmas garums, ietverot enerģijas pārveidotāju un virvi, ražotos ārkārtējos līdzekļus un savienotājus, nedrīkst būt garāks par 2 m.

Pirms produkta lietošanas un tā lietošanas laikā ir svarīgi, lai būtu izveidots glābšanas plāns, kas nodrošina optimāli drošus apstākļus. Pirms lietošanas pārlicieņieties, ka zem lietotāja kājām ir pietiekams attālums līdz zemei, lai lietotājs nevarētu saskarties ar zemi kritiena gadījumā. Turklāt pārlicieņieties, ka starp lietotāju un zemi nav citu šķēršļu, kas varētu izraisīt sadursmi kritiena gadījumā.

DROŠĪBAS VIRVI BEZ ENERĢIJAS SLĀPĒŠANAS IERĪCES NEDRĪKST LIETOT KRITIENA APTURĒŠANAS SISTĒMĀ.

IZMANTOŠANA UN IZMANTOŠANAS IEROBEŽOJUMI. Aprīkojums ir sertificēts saskaņā ar EN795:2012 B klasi.

BRĪDINĀJUMS: „ortostatiska nepanesība”, saukta arī par „piekāšanās traumu” vai „drošības jostas pakāršanas sindromu”, ir termins, ar ko apzīmē apziņas zudumu, ko izraisa cilvēka ķermeņa ilgāka turēšana vertikālā pozīcijā ar ierobežotām kustības iespējām. Šī parādība var notikt pēc kritiena, karājoties drošības jostā, gaidot palīdzību. Lai samazinātu risku, kopā ar drošības jostu sistēmu izmantojiet piekāšanās traumas lentes, kas samazina saspiēšanas svaru jūsu kājām un atjauno asins cirkulāciju, kamēr tiek gaidīta palīdzība.

IEROBEŽOJUMI**:** 1. Aprīkojumam ir jābūt tā lietotāja personiskajam īpašumam. Lietotājam atbilstoši tā medicīniskajam stāvoklim ir jābūt spējīgam rīkoties drošības un avārijas situācijās, kompetentam, jābūt īpaši apmācītam vai arī kompetentam uzraugam ir jāuzņemas par viņu tieša atbildība. Aprīkojumu nedrīkst izmantot, neievērojot tam noteiktos ierobežojumus, un tas ir jāizmanto tikai parastos apstākļos.

2. Nodrošiniet, lai konstrukcija, pie kuras enkurs ir piestiprināts, būtu pietiekami stipra, lai izturētu 12 kN slodzi.. Stiprinājuma punkts ir jānovieto tā, lai tas atrastos virs lietotāja galvas.

5. Aprīkojumu nedrīkst izmantot īpaši skābā vai bāziskā vidē. Klimatisko apstākļu dēļ (saules gaisma, aukstums un mitrums) var izraisīties priekšlaicīga nolietošanās.

Nekad neizmantojiet aprīkojumu vietās, kurās ir asi leņķi, un novērsiet tā atrašanos ķīmisko reaģentu tuvumā.

6. Kritiena apturēšanas sistēmas drošības garantēšanai ir būtiski, ka stiprinājuma aprīkojums vai stiprinājuma punkts vienmēr tiek precīzi novietots un ka darbs tiek veikts tā, lai līdz minimālam līmenim samazinātu kritiena draudus un krišanas augstumu.

Enkurojuma cilpas lietošana neizraisa novirzi vai pārvietojumu.

IZMANTOŠANA Siksnu drīkst izmantot kā stiprinājuma punktu tikai tad, ja var izmantot vēl kādas citas konstrukcijas stiprinājuma punktu. Siksnai jāaptver kāds konstrukcijas elements, kurš nav deformējams ar spēku, kas ir mazāks par 12 kN, un tā ir jāsavieno ar karabīni EN362.

VISPĀRĪGI NORĀDĪJUMI

1. Pirms izmantošanas vienmēr pārbaudiet aprīkojumu, lai pamanītu bojājumus.

2. Ja ir jebkādas aizdomas par izstrādājumu vai ja aprīkojums tika izmantots, lai apturētu kritienu, nekavējoties nomainiet izstrādājumu un pārtrauciet tā izmantošanu.

SADERĪBA. Šis produkts jāizmanto kritiena aizturēšanas sistēmā, kas atbilst standarta EN363 prasībām apvienojumā ar pilnu ķermeņa ekipējumu, kas atbilst standartam EN361, un enkuru, kas atbilst standartam EN795.Jāpārbauda arī katra atsevišķā komponenta lietotāja instrukcijas.

GLABĀŠANA UN PĀRVADĀŠANA Lai novērstu bojājumus transportēšanas laikā, obligāti jāizmanto ražotāja iepakojums. Ja aprīkojums netiek izmantots, tas jāglabā labi vēdinātā telpā, kurā nav paaugstināta vai pazemināta temperatūra, bāziska un skāba vide. Ja izstrādājums ir mitrs, pirms tā novietošanas glabāšanā nodrošiniet tā pilnīgu izžūšanu. Uz virves nedrīkst novietot smagus priekšmetus. Ja iespējams, jānovērš tā atkārtota salocīšana, un vertikāls stāvoklis ir piemērotāks tā glabāšanai.

TĪRĪŠANA nelielu netīrumu gadījumā notīriet virvi ar vilnas drānu vai mīkstu suku. Nelietojiet abrazīvus materiālus. Intensīvas tīrīšanas veikšanai izmantojiet ūdeni temperatūrā no 30 °C līdz 40 °C un tīriet ar neitrālu mazgāšanas līdzekli (pH = 7). Nelietojiet skābus vai sārmains mazgāšanas līdzekļus.

REMOJNTS Ja izstrādājumam ir bojājumi, tas negarantēs optimālo drošības līmeni, un tāpēc tas ir nekavējoties jānomaina. Nekad neizmantojiet bojātu izstrādājumu. Nav atļauta izstrādājuma labošana, papildināšana un pārveidošana. Izstrādājumam nav paredzētas jebkādas rezerves daļas.

EKSPLUATĀCIJAS LAIKS aprīkojuma kalpošanas mūžs ir maksimāli 10 gadi no ražošanas datuma, tomēr pirms lietošanas vienmēr ir jāveic pārbaude un kompetentai personai vismaz reizi gadā jāveic ikgadējā pārbaude. Produkta kalpošanas mūžs ir būtiski atkarīgs no lietošanas apstākļiem.

MARKĒJUMS Skatīt **S1. shēmu.**

1. produkta atsauce	5. Standarta Nr.	9. skatiet instrukcijas
2. ražotāja logotips	6. ražošanas mēnesis un gads	10. Tikai 1 lietotājam
3. CE logotips	7. Partijas Nr.	11. produkta sastāvs
4. pilnvarotās iestādes Nr. ražošanas kontroles veikšanai	8. Sērījas Nr.	12. ražotāja adrese

PĀRBAUDE: ņemot vērā, ka lietotāja drošība ir atkarīga no aprīkojuma snieguma un nodrošinātās pretestības, aprīkojuma periodiski jāveic pārbaudes – vismaz reizi divpadsmit mēnešos. Periodiskā pārbaude ir jāveic kompetentai personai, stingri ievērojot ražotāja norādījumus. Ja tiek konstatēti defekti, aprīkojums ir nekavējoties jānomaina. Periodiskās pārbaudes laikā jākontrolē etiķetes un marķējums. Ja tas nav salasāms, aprīkojums ir jānomaina.

Novērojumi ir jāieraksta dokumentā, kas sasaistīts ar aprīkojumu, sekojot piemēram 2. lappusei „APKOPE UN PĀRBAUDES ŽURNĀLS”.

IDENTIFIKĀCIJAS UN PĀRBAUDES IERAKSTS: Ir ļoti svarīgi katram elementam vai katrai sistēmai uzturēt identifikācijas kartīti, kas satur šādu informāciju, kā redzams T1:

1. Identifikācijas marķējums	8. Lietotāja vārds un uzvārds
2. Ražotājs	A. Katras periodiskas pārbaudes un sīki izklāstīta informācija par to
3. Partijas Nr.	B. Datums
4. Sērījas Nr	C. Piezīmes
5. ražošanas datums	D. Pārbaudītāja vārds un uzvārds
6. Pirkšanas datums	E. Pārbaudītāja paraksts
7. Pirmās izmantošanas reizes datums	F. Pārbaudītāja vārds un uzvārds

Ražotājs: skat. * / Pilnvarotā iestāde: skat. ** / Pilnvarotā iestāde ražošanas kontrolei: skat. *** /ES atbilstības dokument: skat. ****

Lietotāja drošības nolūkā ir būtiski, ka šī lappuse tiek aizpildīta valsts oficiālajā valodā. Ja tas tā nav, lūdzu, sazinieties ar WORLDWIDE EURO PROTECTION.

Ankraj sapanları, yüksekte çalışma sırasında EN795 standardı gereği mobil ankraj olarak kullanılmak üzere tasarlanmıştır. Ankraj sapanı, ankraj yapısı (boru, giriş...) etrafında Şema 2'de (Ş2) gösterildiği üzere dolandırılarak kurulmaktadır. Yapının direnci 12 kN'dan büyük olmalı ve ankraj noktası, kullanıcının başının üzerinde bulundurulmalıdır.

Hiçbir Kişisel Korunma Donanımının tam koruma sağlayamayacağını ve riskli faaliyetler sırasında daima dikkatli olunması gerektiğini unutmayın. Halat, uç donanımları ve bağlama elemanları ile birlikte bir sisteminin toplam uzunluğu 2 metreden fazla olmamalıdır.

Bir düşme durdurma sistemi içinde kullanılabilir tek vücut destekleme donanımı, emniyet kemeridir.

Ürünü kullanmadan önce ve ürünün kullanımı sırasında, optimal güvenli koşullar sağlamak için bir kurtarma planının öngörülmesi önemlidir. Kullanmadan önce, düşme durumunda yere çarpmasının önlenmesi amacıyla, kullanıcının ayaklarının altında yeterince boşluk kalacağından emin olun. Ayrıca, düşme durumunda herhangi bir çarpmaya meydan vermemek için, kullanıcı ile zemin arasında engel bulunmadığından emin olun.

ENERJİ EMİCİ DONANIMI BULUNMAYAN BİR HALAT DÜŞME DURDURMA SİSTEMİNDE KULLANILMAMALIDIR.

KULLANIM PERFORMANSI VE SINIRLARI: Bu ekipman, EN 795:2012 onaylıdır.

UYARI: "Süspansiyon travması" veya "koşum takma sendromu" olarak bilinen "ortostatik tolerans bozukluğu", insan vücudunun bir süredir sınırlı hareketle dikey durumda kalmasından kaynaklanan bilinç kaybıdır. Emniyet askısında asılı halde, kurtarılmayı beklerken ortaya çıkabilir. Riski azaltmak için, bacaklarınızdaki baskıyı azaltmak ve kurtarılmayı beklerken kan dolaşımının yeniden sağlanmak için, emniyet askısı ile birlikte, asılı kalma travması kayışlarını kullanın.

KISITLAMALAR:

1. Donanım kullanıcının kişisel mülküdür. Kullanıcı tıbbi açıdan kendi güvenliğini ve acil durum durumlarını yönetebilmeli, donanımın kullanımı açısından yetkin ve özel bir eğitim almış olmalı veya yetkili bir amirin doğrudan sorumluluğu altında olmalıdır. Donanım kapasitesinin üzerinde kullanılmamalı, normal koşullarda kullanılmalıdır.
2. Sabitleme noktasının direnç kuvveti 12kN'den büyük olmalı ve sabitleme noktası kullanıcının baş seviyesinin üzerinde olmalıdır.
3. Yapı bir Düşüş Durdurma Sisteminde kullanıldığı zaman kullanıcı, düşüşün durdurulması esnasında oluşan 6kN'a kadar kuvvetleri kısıtlayan bağlantı parçası kullanılmalıdır.
4. **Bu ekipman şahsi düşüş koruması için bir KKD aracı olup, herhangi bir materyali kaldırmak için kullanılmamalıdır.**
5. Yüksek asit veya baz özellikli ortamlarda kullanılmamalıdır. İklim koşulları (güneş ışığı, soğuk, nem) nedeniyle donanım erken eskirebilir. Donanım keskin köşeler üzerinde kullanılmayın ve kimyasal reaktif maddelerden uzak tutun.
6. Bir düşme durdurma sisteminin güvenliği açısından, sabitleme donanımının veya sabitleme noktasının daima doğru bir şekilde konumlandırılması ve işin düşme riskini ve yüksekliğini en aza indireyecek şekilde gerçekleştirilmesi önemlidir.

Ankraj sapanının kullanımı, sapma veya yer değiştirmeye neden olmaz.

KULLANIM: Sapan, sadece yapıda başka bir ankraj noktası kullanılmıyorsa bir ankraj noktası olarak kullanılmalıdır. Sapan, EN362 standardına uyumlu bir konektör ile bağlanmalıdır. .

GENEL TALİMATLAR:

1. Her kullanımdan önce, donanımın hasarlı olup olmadığını kontrol edilmesi gerekmektedir.
 2. Ürünle ilgili şüpheleriniz varsa veya donanım bir defa düşme halinde durdurmayı sağlamışsa, kullanımına derhal son vermelisiniz.
- UYUMLULUK:** Bu ürün, EN361 standardına uygun tam gövde kuşağına ve EN795 standardına uygun bir sabitleme donanımına sahip, EN363 standardına uygun bir düşme durdurma sisteminde kullanılmalıdır. Her bir bileşenin kullanıcı talimatları da kontrol edilmelidir.
- DEPOLAMA VE NAKLİYE:** Taşıma esnasında hasar oluşmasını önlemek için üreticinin ambalajının kullanılmasına özen gösterin. Donanımı, aşırı sıcaklıklara, bazlara ve asitlere maruz kalmayacağı, havadar bir ortamda muhafaza edin. Ürün ıslaksa, rafa kaldırmadan önce tamamen kurumasını bekleyin. Halatın üzerine ağır nesnelere koymayın. Mümkünse kat izleri oluşumundan kaçınin veya halatı dikey olarak muhafaza edin.
- TEMİZLEME:** Hafif kirlenmesi durumunda halatı pamuklu bir bez veya yumuşak bir fırça ile silin. Herhangi bir aşındırıcı özellikte madde kullanmayın. Asit veya baz tabanlı deterjan kullanmayın. Yoğun bir temizlik için, 30°C ila 40°C arasında suda, nötr özellikli bir temizlik maddesi ile (pH = 7) temizleyin.
- ONARIM:** Ürünün hasar görmesi durumunda, optimal koruma performansını olumsuz yönde etkileyeceğinden, derhal yenisi ile değiştirilmesi gerekmektedir. Hasarlı ürünü asla kullanmayın. Ürün üzerinde, onarım, ekleme veya değişiklik yapılması yasaktır. Donanımın değiştirilebilir parçası yoktur.
- KULLANIM ÖMRÜ:** Ürünün kullanım ömrü, imalatından itibaren 10 yıldır, ancak her kullanımdan önce kullanıcı kontrolünün gerçekleştirilmesi ve yılda bir defa yetkili bir kişi tarafından inceleme yapılması gerekmektedir. Ürünün kullanım ömrü, başlıca olarak kullanım koşullarına bağlıdır.

SEMBOLLER: S1 görseline bkz.

1- Ürün referansı	5- Standart numarası	9- Talimatlara bkz.
2- İmalatçı logosu	6- İmalatçı ayı ve yılı	10- Tek kişilik kullanım içindir
3- CE logosu	7- Parti n°	11- Ürün bileşimi
4- Üretim kontrolünü gerçekleştiren tescilli kuruluşun numarası	8- Seri n°	12- İmalatçının adresi

KONTROL: Kullanıcının güvenliğinin, donanımın performansına ve dayanıklılığına bağlı olduğu dikkate alınarak, donanımın düzenli olarak kontrol edilmesi gerekmektedir. Periyodik kontrolün en az on iki ayda bir gerçekleştirilmesi gerekmektedir. Periyodik kontrol yetkili bir kişi tarafından ve imalatçı tarafından belirtilen talimatlara kesinlikle uygun şekilde gerçekleştirilmelidir. Herhangi bir hasar tespit edilmesi durumunda, donanımın derhal yenisi ile değiştirilmesi gerekmektedir. Periyodik kontrol sırasında, sembollerin kontrol edilmesi gerekmektedir. Kullanılabilir durumda olmamaları durumunda, çıkarılmaları ve yenileriyle değiştirilmeleri gerekmektedir.

DONANIM KİMLİK VE KONTROL KAYDI: Her bileşen veya her sistem için, T1'de gösterildiği şekilde, aşağıdaki bilgileri içeren bir kimlik kartına sahip olmanız önerilir:

1. Tip	8. Kullanıcı adı
2. İmalatçı	A. Periyodik inceleme geçmişi
3. Parti numarası	B. Tarih
4. Seri numarası	C. Yorumlar
5. İmalat tarihi	D. Denetleyenin adı
6. Satın alım tarihi	E. İmza
7. İlk kullanım tarihi	F. Sonraki kontrol tarihi

İmalatçı: bkz. * / Belgelendirme kuruluşu: bkz. ** / Onaylanmış denetim kuruluşu: bkz. *** / EC uygunluk belgesi: bkz. ****

Güvenlik donanımının kullanıcısı için, bu belgenin ülkenin resmi dilinde yazılmış olması önemlidir. Aksi halde, WORLDWIDE EURO PROTECTION'a ulaşın.